

## **EDITAL DO PREGÃO ELETRÔNICO Nº 015/2015**

O **BANCO DO ESTADO DO PARÁ S. A.**, por intermédio do pregoeiro designado pela Portaria nº 155/2014 leva ao conhecimento dos interessados que, na forma da Lei Federal nº 10.520/2002, Decreto Federal nº 5.450/2005, Lei Estadual nº 6.474/2002, Decreto Estadual nº 2.069/2006, Lei Complementar nº 123/2006 e Decreto Estadual nº 878/2008 e subsidiariamente Lei nº 8.666/1993 alterações posteriores, **FARÁ REALIZAR LICITAÇÃO NA MODALIDADE PREGÃO, NA FORMA ELETRÔNICA, MENOR PREÇO, COM OBSERVÂNCIA DAS CONDIÇÕES CONSTANTES DESTES EDITAIS E SEUS ANEXOS.**

Na data, horário e endereço eletrônico abaixo indicado far-se-á a abertura da sessão pública do Pregão Eletrônico, por meio de Sistema Eletrônico:

**DATA: 11/05/2015**

**HORÁRIO DE BRASÍLIA: 10H**

**ENDEREÇO ELETRÔNICO: [www.comprasnet.gov.br](http://www.comprasnet.gov.br)**

Não havendo expediente ou ocorrendo qualquer fato superveniente que impeça a abertura do certame na data marcada, a sessão será automaticamente transferida para o primeiro dia útil subsequente, no mesmo horário e local estabelecidos no preâmbulo deste Edital, desde que não haja comunicação do pregoeiro em contrário.

### **1 - DO OBJETO**

**1.** A presente licitação tem como objeto a **AQUISIÇÃO DE MÓVEIS**, conforme especificações, condições e exigências estabelecidos no Termo de Referência e demais anexos deste edital.

**1.2.** O Edital estará disponível nos sites: **[www.banparanet.com.br](http://www.banparanet.com.br)** e **[www.comprasnet.gov.br](http://www.comprasnet.gov.br)**. Havendo discordância entre as especificações deste objeto descritas no COMPRASNET-CATMAT e as especificações constantes do Anexo I e I-B, prevalecerão as últimas.

**1.3. A adjudicação será por ITEM.**

**1.4. NO CAMPO "DESCRIÇÃO DETALHADA DO OBJETO OFERTADO" DO SISTEMA COMPRASNET, OBRIGATORIAMENTE, O LICITANTE DEVERÁ, SOB PENA DE DESCLASSIFICAÇÃO, DESCREVER A SÍNTESE DO OBJETO OFERTADO, NÃO SENDO ACEITÁVEL O USO DA EXPRESSÃO "CONFORME O EDITAL" E SIMILARES.**

**1.5. FICA VEDADO AO LICITANTE QUALQUER TIPO DE IDENTIFICAÇÃO QUANDO DO REGISTRO DE SUA PROPOSTA DE PREÇOS NO SISTEMA COMPRASNET, INCLUSIVE SENDO VEDADO INDICAR MARCA E FABRICANTE NO CAMPO "DESCRIÇÃO DETALHADA DO OBJETO OFERTADO", SOB PENA DE DESCLASSIFICAÇÃO DO CERTAME.**

**A MARCA E O FABRICANTE DEVEM SER INDICADOS EM CAMPO PRÓPRIO NO SISTEMA COMPRASNET.**

### **2 - CONSTITUEM ANEXOS DO EDITAL E DELE FAZEM PARTE INTEGRANTE**

Anexo I: Termo de Referência

Anexo I-A: Lay Outs – Detalhamento das Especificações

Anexo II: Modelo de Proposta de preços

Anexo II-A: Declaração de Elaboração Independente de Proposta

Anexo III: Modelo de Declaração de Inexistência de Fato Impeditivo à Habilitação

Anexo IV: Modelo de Declaração de não empregar menor

Anexo V: Modelo de Atestado de Capacidade Técnica

Anexo VI: Minuta de Contrato

### **3 - DA IMPUGNAÇÃO AO EDITAL**

**3.1.** Até 02 (dois) dias úteis antes da data fixada para abertura da sessão pública, qualquer pessoa poderá impugnar o ato convocatório do Pregão, na forma eletrônica, no horário de 09h as 16h.

**3.2.** As peças de impugnações deverão ser enviadas à CPL, situada Av. Presidente Vargas, n. 251, 1º andar, Belém-Pará ou por arquivo, preferencialmente, por meio do programa Word, para o email [cpl@banparanet.com.br](mailto:cpl@banparanet.com.br) ou ainda via fax (91) 3348-3216 OU 3348-3303.

**3.3.** Caberá à Pregoeira, auxiliada pelo setor responsável pela elaboração do Edital, decidir sobre a petição no prazo de até 24 (vinte e quatro) horas.

**3.4.** Acolhida a impugnação contra o ato convocatório, desde que altere a formulação da proposta de preços, será definida e publicada nova data para realização do certame.

**3.5.** As impugnações protocoladas intempestivamente serão desconsideradas.

### **4 - DA SOLICITAÇÃO DE INFORMAÇÕES**

**4.1.** Os pedidos de esclarecimentos referentes ao processo licitatório deverão ser enviados ao Pregoeiro **até 03 (três) dias úteis anteriores à data fixada para abertura da sessão pública**, exclusivamente por meio eletrônico (via internet), no e-mail [cpl@banparanet.com.br](mailto:cpl@banparanet.com.br). As informações e/ou esclarecimentos serão prestados pelo pregoeiro através do site [www.banpara.b.br](http://www.banpara.b.br), ficando todos os licitantes obrigados a acessá-lo para obtenção das informações prestadas pelo pregoeiro.

### **5 - DAS CONDIÇÕES PARA PARTICIPAÇÃO**

**5.1.** Poderão participar deste PREGÃO ELETRÔNICO os interessados que:

**5.1.1.** Desempenhem atividade pertinente e compatível com o objeto desta Licitação;

**5.1.2.** Atendam às condições deste EDITAL e seus Anexos, inclusive quanto à documentação exigida para habilitação, constante do item 12 deste Edital.

**5.1.3.** Estejam registradas no Sistema de Cadastramento Unificado de Fornecedores – SICAF, nos termos do §1º do art. 1º do Decreto 3.722, de 09.01.2001, publicado no D.O.U. de 10.01.2001;

**5.1.3.1.** As empresas não cadastradas no SICAF, e que tiverem interesse em participar do presente Pregão, deverão providenciar o seu cadastramento e sua habilitação junto a qualquer Unidade Cadastradora dos órgãos da Administração Pública, até o terceiro dia útil anterior a data de recebimento das Propostas (§ único, do art. 3º do Decreto 3.722/01).

**5.1.3.2.** As empresas estrangeiras deverão solicitar o seu credenciamento diretamente no COMPRASNET, até 03 (três) dias úteis antes da abertura da sessão.

**5.2.** Como requisito para participação no PREGÃO ELETRÔNICO o Licitante deverá manifestar, em campo próprio do Sistema Eletrônico, que cumpre plenamente os requisitos de habilitação e que sua proposta de preços está em conformidade com as exigências do instrumento convocatório, bem como a descritiva técnica constante do Termo de Referência no Anexo I do presente Edital.

### **5.3. NÃO PODERÃO CONCORRER DIRETA OU INDIRETAMENTE NESTA LICITAÇÃO:**

**5.3.1.** Servidor de qualquer Órgão ou Entidade vinculada ao Órgão promotor da licitação, bem assim, a empresa da qual tal servidor seja sócio, dirigente ou responsável técnico;

**5.3.2.** Consórcio de empresas, qualquer que seja a sua forma de constituição; grupos de empresas ou mais de uma empresa do mesmo grupo;

**5.3.3.** Empresa declarada inidônea para licitar ou contratar com a Administração Pública, lhe aplicada à sanção nos termos da legislação vigente, ou ainda, punida com suspensão temporária para licitar ou contratar, nos termos do art. 87, III e IV da Lei n.º 8.666/93;

**5.3.4.** Empresa que se encontre sob falência ou recuperação judicial ou extrajudicial, consórcios de empresas e que estejam coligadas ou subsidiárias entre si;

**5.3.5.** Empresas que tenham sido descredenciadas no Sistema Unificado de Cadastramento de Fornecedores – SICAF.

**5.3.6.** Membros da Diretoria Colegiada, do Conselho Fiscal, do Conselho de Administração, Gerentes, funcionários e demais Administradores do órgão licitador.

## **6 - DO CREDENCIAMENTO E DA REPRESENTAÇÃO**

**6.1.** Os licitantes interessados deverão proceder ao credenciamento antes da data marcada para início da sessão pública via Internet.

**6.2.** O credenciamento dar-se-á pela atribuição de chave de identificação e de senha, pessoal e intransferível, para acesso ao Sistema Eletrônico, no site [www.comprasnet.gov.br](http://www.comprasnet.gov.br).

**6.3.** O credenciamento e a sua manutenção requerem registro atualizado no Sistema de Cadastramento Unificado de Fornecedores (SICAF), que, também, será requisito para fins de habilitação, consoante o estabelecido no inciso I do art. 13 do Decreto Federal n.º 5.450/05 e inc. I do art. 14 do Decreto Estadual n.º 2.069/2006;

**6.4.** O credenciamento junto ao provedor do Sistema implica na responsabilidade legal única e exclusiva do Licitante ou de seu representante legal e na presunção de sua capacidade técnica para realização das transações inerentes ao Pregão Eletrônico.

**6.5.** O uso da senha de acesso pelo licitante é de sua responsabilidade exclusiva, incluindo qualquer transação efetuada diretamente ou por seu representante, não cabendo ao provedor do Sistema ou ao BANPARÁ S/A, órgão promotor da licitação, responsabilidade por eventuais danos decorrentes do uso indevido da senha, ainda que por terceiros.

**6.6.** A perda da senha ou a detecção de indícios que sugiram a quebra de sigilo devem ser imediatamente comunicadas ao provedor do sistema, com vistas à adoção das medidas cabíveis e imediato bloqueio de acesso.

## **7 - DA PROPOSTA DE PREÇOS**

**7.1.** A participação no Pregão Eletrônico dar-se-á por meio da digitação da senha privativa do licitante e subsequente encaminhamento da proposta de preços com valor global da proposta, a partir da data da liberação do Edital no site [www.comprasnet.gov.br](http://www.comprasnet.gov.br), até o horário limite de início da Sessão Pública, ou seja, **até o dia 11/05/2015 às 10h**, (horário de Brasília), exclusivamente por meio eletrônico. Quando, então, encerrar-se-á, automaticamente, a fase de recebimento da proposta de preços. Durante este período a Licitante poderá incluir ou excluir proposta de preços.

**7.1.1** – As microempresas ou empresas de pequeno porte deverão por ocasião do envio da proposta, declarar, em campo próprio do sistema, sob as penas da Lei, que atende os requisitos do art. 3º da Lei Complementar nº 123/2006, estando apta a usufruir do tratamento favorecido previsto na referida lei, conforme dispõe o art. 11 do Decreto Estadual Nº 878/2008.

**7.2.** Como requisito para a participação no Pregão o licitante deverá declarar, em campo próprio do sistema eletrônico, o pleno conhecimento e atendimento às exigências de habilitação previstas neste Edital.

**7.3.** O licitante será responsável por todas as transações que forem efetuadas em seu nome no sistema eletrônico, assumindo como firmes e verdadeiras suas propostas e lances, de acordo com o previsto no inciso III, art. 13, do Decreto Federal n.º 5.450/05 e inc. III do art. 14 do Decreto Estadual n.º 2.069/2006;

**7.4.** Incumbirá ainda ao licitante acompanhar as operações no sistema eletrônico durante a sessão pública do Pregão, ficando responsável pelo ônus decorrente da perda de negócios diante da inobservância de quaisquer mensagens emitidas pelo sistema ou de sua desconexão, conforme disposto no inciso IV, art. 13, do Decreto Federal n.º 5.450/05 e inc. IV do art. 14 do Decreto Estadual n.º 2.069/2006;

**7.5.** O licitante deverá obedecer rigorosamente aos termos deste Edital e seus anexos, e em caso de discordância existente entre as especificações deste objeto descritas no COMPRASNET - CATMAT e as especificações constantes do Anexo I - Termo de Referência deste Edital prevalecerão às últimas.

**7.6. NA PROPOSTA DE PREÇOS DEVERÃO CONSTAR, PELO MENOS, AS SEGUINTESS CONDIÇÕES, CONFORME MODELO CONSTANTE DO ANEXO II DESTES EDITAL:**

a) Razão social e CNPJ da empresa, endereço completo, telefone, fax e endereço eletrônico (e-mail), este último se houver, para contato, bem como nome do proponente ou de seu representante legal, CPF, RG e cargo na empresa, Banco, agência, número da conta-corrente e praça de pagamento;

b) Prazo de validade de no mínimo 120 (cento e vinte) dias consecutivos, a contar da data de sua apresentação.

**c) Prazo de Garantia: A contratada deverá dar garantia mínima estabelecida no anexo I deste edital, de acordo com o item cotado.**

d) Preço unitário e global de acordo com o item cotado e com o (s) preço (s) praticado (s) no mercado, conforme estabelece o inciso IV do art. 43 da Lei Federal nº. 8.666/93, em algarismo e por extenso (total), expresso em moeda corrente nacional (R\$), com no máximo 02 (duas) casas decimais, INCLUSIVE NA ETAPA DE LANCES, considerando as quantidades constantes no Termo de Referência - Anexo I do presente Edital.

e) Deverá ser apresentada juntamente com a proposta de preços a Declaração de Elaboração Independente de Proposta, conforme modelo constante do Anexo II-A do Edital.

**f) Declaração que a entrega dos bens serão realizados estritamente de acordo com as exigências do edital.**

**g) INDICAR, na forma estabelecida no item 8 do Termo de Referência, a empresa que irá prestar a assistência técnica durante o período da garantia oferecido pelo fabricante, informando:**

**1- O nome e endereço da empresa;**

**2- O telefone de contato**

**3- O nome da pessoa responsável para contato.**

**7.7.** No preço ofertado deverão estar incluídos todos os insumos que o compõe, tais como as despesas com mão-de-obra, materiais, equipamentos, impostos, taxas, fretes, descontos e quaisquer outros que incidam direta ou indiretamente na execução do objeto desta licitação.

**7.8.** Quaisquer tributos, custos e despesas diretos ou indiretos omitidos da proposta ou incorretamente cotados serão considerados como inclusos nos preços, não sendo considerados pleitos de acréscimos.

**7.9.** O licitante será responsável pelas transações efetuadas em seu nome, assumindo como firmes e verdadeiras suas propostas e lances, inclusive os atos praticados diretamente ou por seu representante, não cabendo ao provedor do sistema ou ao órgão promotor da licitação responsabilidade por eventuais danos decorrentes de uso indevido da senha, ainda que por terceiros. (inciso III do art. 13 do Decreto Federal n.º 5.450/05 e inc. III do art. 14 do Decreto Estadual n.º 2.069/2006).

**7.10.** A Pregoeira verificará as propostas de preços enviadas, antes da abertura da fase de lances, desclassificando, motivadamente, aquelas que de pronto não atenderem às exigências do presente Edital e seus Anexos, sejam omissas ou apresentem irregularidades insanáveis, ou defeitos capazes de dificultar o julgamento, ou ainda não observem o disposto no item 1.4 deste edital.

**7.11. APÓS O TÉRMINO DA FASE DE LANCES, A PREGOEIRA DESCLASSIFICARÁ O LICITANTE QUE NÃO INFORMAR NO CAMPO DEVIDO DO SISTEMA COMPRASNET A MARCA E O FABRICANTE DO PRODUTO O QUAL ESTÁ SENDO COTADO.**

**7.12.** A apresentação da proposta implicará a plena aceitação, por parte do licitante, das condições e exigências estabelecidas neste Edital e seus Anexos.

**7.13 Como condição de aceitação da proposta, o licitante que cotar o menor preço para o ITEM deverá encaminhar folder, catálogo, prospecto com foto ou indicação de site para de cada item no prazo máximo de 05 (dias), para que se possa efetuar, análise e aprovação de conformidade com a descrição do bem, antes da adjudicação do objeto, sendo observadas as regras estabelecidas no item 5 do termo de referência, anexo I deste edital.**

## **8 - DA SESSÃO PÚBLICA**

**8.1. A partir das 10H, do dia 11/05/2015,** e em conformidade com o estabelecido neste Edital, terá início a sessão pública do presente Pregão Eletrônico, com a divulgação das propostas de preços recebidas em conformidade com Os itens 1.4 e 1.5, e que deverão estar em perfeita consonância com as especificações detalhadas no presente Edital e seus Anexos.

**8.2.** A partir desta mesma data e horário ocorrerá o início da etapa de lances, via Internet, única e exclusivamente, no site [www.comprasnet.gov.br](http://www.comprasnet.gov.br), conforme Edital.

## **9 - DA FORMULAÇÃO DE LANCES**

**9.1.** Somente os licitantes que apresentaram proposta de preços em consonância com os itens 1.4 e 1.5 acima, poderão apresentar lances, exclusivamente por meio do Sistema Eletrônico, sendo o Licitante imediatamente informado do seu recebimento e respectivo horário de registro e valor.

**9.2.** Assim como as propostas de preços, os lances serão ofertados pelo **VALOR GLOBAL DO ITEM.**

**9.3.** Os licitantes poderão oferecer lances menores e sucessivos, observado o horário fixado e as regras de sua aceitação.

**9.4. O LICITANTE SOMENTE PODERÁ OFERECER LANCES INFERIORES AO ÚLTIMO POR ELE OFERTADO E REGISTRADO NO SISTEMA.**

**9.5.** Não serão aceitos dois ou mais lances de mesmo valor, prevalecendo aquele que for recebido e registrado em primeiro lugar.

**9.6.** Durante o transcurso da sessão pública, os licitantes serão informados, em tempo real, do valor do menor lance registrado que tenha sido apresentado pelas demais licitantes, vedada a identificação do detentor do lance.

**9.7.** No caso de desconexão com o pregoeiro, no decorrer da etapa de lances, se o sistema eletrônico permanecer acessível aos licitantes, os lances continuam sendo recebidos, para a sua atuação no certame, sem prejuízo dos atos realizados.

**9.8.** O pregoeiro, quando possível, dará continuidade a sua atuação no certame, sem prejuízo dos atos realizados.

**9.9.** Quando a desconexão persistir por tempo superior a **10 (dez) minutos**, a sessão do Pregão Eletrônico será suspensa e terá reinício somente após comunicação expressa aos participantes, no endereço eletrônico utilizado para divulgação no site [www.comprasnet.gov.br](http://www.comprasnet.gov.br).

**9.10.** A etapa de lances da sessão pública será encerrada mediante aviso de fechamento iminente dos lances, emitido pelo próprio Sistema Eletrônico, de acordo com a comunicação aos Licitantes, após o que transcorrerá período de tempo de até 30 (trinta) minutos, aleatoriamente determinado também pelo Sistema Eletrônico, findo o qual será automaticamente encerrada a recepção de lances.

**9.11.** Caso o Sistema não emita o aviso de fechamento iminente, o pregoeiro se responsabilizará pelo aviso de encerramento aos licitantes, observados o mesmo tempo de até 30 (trinta) minutos.

**9.12.** Incumbirá, ainda, ao licitante acompanhar as operações no sistema eletrônico durante o processo licitatório, responsabilizando-se pelo ônus decorrente da perda de negócios diante da inobservância de quaisquer mensagens emitidas pelo sistema ou de sua desconexão. (inciso IV do art. 13 do Decreto Federal nº 5.450/05 e inciso IV do art. 14 do Decreto Estadual nº 2.069/2006).

**9.13.** A desistência em apresentar lance implicará exclusão do licitante da etapa de lances e na manutenção do último preço por ela apresentado, para efeito de ordenação das propostas de preços.

## **10 - DO ENCERRAMENTO DA ETAPA DOS LANCES VIA MEIO ELETRÔNICO**

**10.1.** Encerrada a etapa de lances, o pregoeiro examinará a proposta de preços classificada em primeiro lugar quanto à compatibilidade do preço em relação ao estimado para contratação.

**10.2.** Caso não ocorra lances deverá ser verificado o valor estimado dos materiais e a especificação técnica prevista.

**10.3. Serão rejeitadas as propostas de preços que, mesmo após negociações, ainda permaneçam superiores aos preços estimados pela Administração, tanto os valores unitários como o global.**

**10.4.** Constatado o atendimento das exigências fixadas no Edital, o licitante será declarado vencedor.

**10.5.** Cumpridas as etapas anteriores, o pregoeiro verificará a habilitação do Licitante conforme disposições contidas no presente Edital.

**10.6.** Se a proposta de preços não for aceitável ou se o Licitante não atender às exigências habilitatórias, o pregoeiro examinará a proposta de preços subsequente e, assim sucessivamente, na ordem de classificação, até a apuração de uma proposta de preços que atenda ao Edital, sendo o respectivo Licitante declarado vencedor e a ele adjudicado o objeto do certame.

**10.6.1.** Ocorrendo a situação a que se refere o inciso anterior, o pregoeiro poderá negociar com o licitante para que seja obtido preço melhor.

**10.7.** Será aceito apenas o registro de uma única proposta de preços vencedora para cada item, existindo a possibilidade de convocar Licitantes na ordem de classificação, e assim sucessivamente, caso haja desclassificação ou inabilitação ou ainda desistência da vencedora.

**10.7.1. O licitante que desistir dos lances ofertados sujeitar-se-á às penalidades estabelecidas neste Edital.**

**10.8.** Atendidas as especificações do Edital, estando habilitado o licitante, e tendo sido aceito o menor preço apurado, o pregoeiro declarará a empresa vencedora da licitação.

**10.9.** A indicação do lance vencedor, a classificação dos lances apresentados e demais informações relativas à sessão pública do Pregão Eletrônico constarão de Ata divulgada no Sistema Eletrônico, sem prejuízo das demais formas de publicidade prevista na legislação pertinente.

**10.10.** A proposta de preços original, devidamente atualizada com o último lance, e respectivos documentos anexos, se for o caso, deverá ser enviada, **VIA SEDEX**, para o **BANCO DO ESTADO DO PARÁ S/A**, no endereço Av. Presidente Vargas, nº 251, 1º andar, Bairro do Comércio, Belém-PA, CEP: 66.010.000, no prazo máximo de 02 (dois) dias úteis da indicação do(s) licitante(s) vencedora(s).

## **11 - DOS CRITÉRIOS DE JULGAMENTO DA PROPOSTA DE PREÇOS**

**11.1.** O julgamento da Proposta de preços dar-se-á pelo critério de **MENOR PREÇO GLOBAL POR ITEM**, observadas as especificações técnicas e os parâmetros mínimos de desempenho definidos no Edital.

**11.2.** O pregoeiro efetuará o julgamento das propostas de preços, e poderá negociar pelo sistema eletrônico, diretamente com o licitante que tenha apresentado o lance de menor valor, bem assim decidir sobre sua aceitação.

**11.3.** O empate entre dois ou mais licitantes somente ocorrerá quando houver igualdade de preços entre propostas e quando não houver lances para definir o desempate. Neste caso, o desempate ocorrerá por meio de sorteio a ser realizado em sessão pública.

**11.4. Será admitido apenas 01(um) licitante vencedor para cada item.**

**11.5.** Não será motivo de desclassificação simples omissões que sejam irrelevantes para o entendimento da proposta de preços, que não venham causar prejuízo para o BANPARÁ S/A e nem firam os direitos dos demais licitantes.

**11.6.** O resultado desta licitação será publicado no Diário Oficial do Estado do Pará e no site [www.comprasnet.gov.br](http://www.comprasnet.gov.br).

## **12 - DA HABILITAÇÃO**

**12.1.** Para habilitação neste Pregão Eletrônico, a empresa interessada deverá estar cadastrada no Sistema de Cadastramento Unificado de Fornecedores - SICAF, com os documentos em plena validade, a qual será verificada "online", atendendo, ainda, às seguintes condições:

**12.1.1.** Apresentar **DECLARAÇÃO DE INEXISTÊNCIA DE FATO SUPERVENIENTE IMPEDITIVO DE SUA HABILITAÇÃO**, atestando a inexistência de circunstâncias que impeçam a empresa de participar do processo licitatório, nos termos do modelo constante do **Anexo III** deste Edital, assinada por sócio, dirigente, proprietário ou procurador do licitante, com o número da identidade do declarante;

**12.1.2. DECLARAÇÃO DO LICITANTE DE QUE NÃO POSSUI EM SEU QUADRO DE PESSOAL EMPREGADO(S) MENOR (ES) DE 18 (DEZOITO) ANOS EM TRABALHO NOTURNO, PERIGOSO OU INSALUBRE E DE 16 (DEZESSEIS) ANOS EM QUALQUER TRABALHO**, salvo na condição de aprendiz, a partir de 14 (quatorze) anos,



nos termos do inciso XXXIII, do art. 7º, da Constituição Federal de 1988, conforme modelo constante do **Anexo IV** deste Edital;

**12.1.3. ATESTADO OU DECLARAÇÃO DE CAPACIDADE TÉCNICA**, fornecida por pessoa jurídica de direito público ou privado, comprovando que a empresa licitante forneceu serviço compatível em características, quantidades e prazos, com o objeto da presente licitação, conforme modelo constante do **Anexo V** deste Edital;

**12.1.4. Habilitação jurídica:**

**a)** Registro comercial, no caso de empresa individual;

**b)** Ato constitutivo, estatuto ou contrato social em vigor e com todas as suas alterações, ou a consolidação, se houver, devidamente registrado, em se tratando de sociedades empresárias. No caso de sociedades empresárias ou sociedades por ações, deverão ser acompanhados de documentos de eleição de seus administradores, no qual deverá estar contemplado, dentre os objetivos sociais, a execução de atividades da mesma natureza ou compatíveis com o objeto da licitação;

**c)** Inscrição do ato constitutivo no órgão competente acompanhada, no caso de sociedades simples, de prova da diretoria em exercício;

**d)** Decreto de autorização, em se tratando de empresa ou sociedade estrangeira em funcionamento no País, e ato de registro ou autorização para funcionamento expedido pelo órgão competente, quando a atividade assim o exigir;

**12.1.5. Regularidade fiscal e Trabalhista:**

**a)** Prova de inscrição no Cadastro Nacional de Pessoas Jurídicas – CNPJ;

**b)** Prova de regularidade com as fazendas públicas: federal (inclusive dívida ativa), estadual (se a sede da empresa for no Estado do Pará, a regularidade será comprovada por meio de duas certidões: tributária e não tributária) e municipal (se a sede da empresa for no município de Belém, a regularidade será comprovada por meio de uma única certidão, em conformidade com o disposto na Instrução Normativa nº 06/2009 – GABS/SEFIN).”;

**c)** Certidão Negativa de Débito – CND, emitida pelo Instituto Nacional do Seguro Social – INSS;

**d)** CRF - Certificado de Regularidade do FGTS, emitido pela Caixa Econômica Federal;

**e)** Certidão Negativa de Débitos Trabalhistas - CNDT;

**12.1.6. Qualificação econômico-financeira:**

**a)** Balanço Patrimonial e demonstrações contábeis do último exercício social, já exigíveis e apresentados na forma da lei, vedada a substituição por balancetes ou balanços provisórios, podendo ser atualizados por índices oficiais, quando encerrados há mais de 03 (três) meses da data da Sessão Pública. Devem ser nomeados os valores do Ativo Circulante (AC) e do Passivo Circulante (PC), de modo a extrair-se Índice de Liquidez Geral (LG), Índice de Liquidez Corrente (LC) e Solvência Geral, superior a um (>1), resultante da aplicação da seguinte fórmula,

com os valores extraídos de seu Balanço Patrimonial ou apurados mediante consulta *online* no caso de empresas inscritas no SICAF:

$$\begin{aligned} \text{LG} &= \frac{\text{Ativo Circulante} + \text{Realizável a Longo Prazo}}{\text{Passivo Circulante} + \text{Exigível a Longo Prazo}} \\ \text{LC} &= \frac{\text{Ativo Circulante}}{\text{Passivo Circulante}} \\ \text{SG} &= \frac{\text{Ativo Total}}{\text{Passivo Circulante} + \text{Exigível a Longo Prazo}} \end{aligned}$$

**a.1)** A licitante que apresentar índices econômicos iguais ou inferiores a um ( $\leq 1$ ) em qualquer dos índices de Liquidez Geral, Solvência Geral e Liquidez Corrente, deverá comprovar que possui capital social mínimo ou patrimônio líquido mínimo de 10% (dez por cento) do valor da contratação.

**b)** As empresas que, porventura, ainda não tiverem concluído seu primeiro exercício social e, conseqüentemente, não possuírem Balanço Patrimonial exigível na forma da lei, poderão participar da licitação mediante apresentação do Balanço de Abertura, em conformidade com a legislação contábil, para a comprovação de sua qualificação econômico-financeira.

**c)** Certidão negativa de falência ou recuperação judicial ou Extrajudicial, expedida pelo Cartório Distribuidor da sede da pessoa jurídica; **sendo que as Certidões que não expressem a validade, só serão admitidas como válidas se emitidas a menos de 180 (cento e oitenta) dias anteriores à abertura da sessão.**

**12.2.** Os documentos necessários à habilitação quando estiverem desatualizados no Sistema SICAF ou quando não estiverem nele contemplados, deverão ser encaminhados via fax conforme o item 12.3. Da mesma forma, os originais, ou cópia autenticada em Cartório competente, ou publicação em Órgão da imprensa oficial dos referidos documentos, deverão ser encaminhados via SEDEX, nos termos do item 12.4 abaixo.

**12.3.** O Licitante que for declarado vencedor do presente Pregão deverá encaminhar via fac-símile, no número (91) 3348-3216 ou (91) 3348-3303 ou para o e-mail **cpl@banparanet.com.br**, os documentos necessários para habilitação, a proposta de preços atualizada com o último lance e juntamente, com os Anexos, quando for o caso, no prazo a ser fixado pelo pregoeiro no momento da sessão pública, podendo ser prorrogado a critério da mesma.

**12.3.1.** A documentação a que faz referência o item 12.3, quando encaminhada via e-mail, deverá estar digitalizada, devidamente assinada.

**12.3.2.** Quando a proposta de preços e as declarações constantes dos itens 12.1.1 e 12.1.2 forem assinadas por um preposto da empresa que não seja seu sócio administrador ou proprietário, o licitante também deverá enviar via fax ou e-mail instrumento público ou particular de procuração ou documento equivalente, com firma reconhecida, com poderes

especiais para responder, formular ofertas e lances de preços, recorrer e praticar todos os demais atos pertinentes ao certame, em nome do proponente.

**12.3.3.** O licitante que deixar de encaminhar a documentação acima especificada no prazo definido pelo pregoeiro será **DECLASSIFICADO** e/ou **INABILITADO** do certame, conforme o caso.

**12.3.1.** O licitante que deixar de encaminhar a documentação acima especificada no prazo definido pelo pregoeiro será **DECLASSIFICADO** do certame.

**12.4.** O licitante que for declarado vencedor do presente Pregão Eletrônico e que encaminhar os documentos de habilitação via fac-símile, deverá enviá-los para o **BANPARÁ S/A**, no prazo máximo de 02 (dois) dias úteis VIA SEDEX.

**12.5.** As microempresas e empresas de pequeno porte, por ocasião da participação em certames licitatórios, deverão apresentar toda a documentação exigida para efeito de comprovação de regularidade fiscal, mesmo que esta apresente alguma restrição.

**12.5.1.** Havendo alguma restrição na comprovação da regularidade fiscal, será assegurado **o prazo de 05 (cinco) dias úteis**, cujo termo inicial corresponderá ao momento em que o proponente for declarado o vencedor do certame, prorrogáveis por igual período, a critério da Administração Pública, para a regularização da documentação, pagamento ou parcelamento do débito, e emissão de eventuais certidões negativas ou positivas com efeito de certidão negativa.

**12.5.2.** A não regularização da documentação, no prazo previsto no subitem anterior, implicará decadência do direito à contratação, sem prejuízo das sanções previstas no art. 81 da Lei nº 8.666, de 21 de junho de 1993, sendo facultado à Administração convocar os licitantes remanescentes, na ordem de classificação, ou revogar a licitação.

**12.6.** Não serão aceitos "protocolos de entrega" ou "solicitação de documento" em substituição aos documentos requeridos no presente Edital e seus Anexos.

**12.7.** O licitante estrangeiro deverá apresentar todos os documentos equivalentes aos exigidos as Licitantes brasileiras, autenticados pelos respectivos consulados ou embaixadas e traduzidos por tradutor juramentado no Brasil, no caso de ser considerada vencedora.

**12.8.** O não atendimento de qualquer das condições aqui previstas provocará a inabilitação do licitante.

## **13 - DOS RECURSOS**

**13.1.** Qualquer licitante poderá, durante a sessão pública, de forma imediata e motivada, explicitando sucintamente suas razões, imediatamente após a divulgação da vencedora, em campo próprio do Sistema Eletrônico, manifestar sua intenção de recorrer.

**13.2.** Será concedido ao licitante que manifestar a intenção de interpor recurso o prazo de 03 (três) dias úteis para apresentar as razões de recurso, ficando os demais licitantes, desde logo, intimados para, querendo, apresentarem contrarrazões em igual prazo, que começará a contar do término do prazo do recorrente, sendo-lhes assegurada vista imediata dos elementos indispensáveis a defesa dos seus interesses.

**13.3.** A falta de manifestação imediata e motivada do licitante importará a decadência do direito de recurso e adjudicação do objeto pelo pregoeiro ao vencedor.

**13.4.** O acolhimento do recurso importará na invalidação apenas dos atos insuscetíveis de aproveitamento.

**13.5.** No julgamento da habilitação e das propostas, o pregoeiro poderá sanar erros ou falhas que não alterem a substância das propostas, dos documentos e sua validade jurídica, mediante despacho fundamentado, registrado em Ata e acessível a todos, atribuindo-lhes validade e eficácia para fins de habilitação e classificação.

**13.6.** Decididos os recursos e constatada a regularidade dos atos praticados, a Autoridade Competente adjudicará o objeto e homologará o resultado da licitação para determinar a contratação.

**13.7.** Os autos do processo permanecerão com vista franqueada aos interessados, no **BANCO DO ESTADO DO PARÁ S/A**, localizado na Av. Presidente Vargas, nº 251, 1º andar, Bairro do Comércio, Belém-Pará, CEP: 66.010-000, no horário de 09h às 14h.

#### **14 - DA ADJUDICAÇÃO E DA HOMOLOGAÇÃO**

**14.1.** A adjudicação e homologação somente serão efetivadas:

a) Se não houver manifestação dos licitantes da intenção de interpor recursos, devidamente registrada em Ata durante o transcurso da sessão do Pregão.

a) Após o deferimento ou indeferimento dos recursos interpostos e dado conhecimento dos seus resultados.

**14.2.** A adjudicação do objeto ao licitante vencedor será **POR ITEM** e ficará sujeita à homologação da autoridade competente.

**14.3.** Se, por motivo de força maior, a adjudicação não puder ocorrer de dentro do período de validade da proposta, e, em havendo interesse do **BANPARÁ**, este poderá solicitar prorrogação geral da validade acima referida, por igual prazo, no mínimo.

**14.4. EM OBSERVÂNCIA AO DISPOSTO NO ITEM 20.1 ABAIXO, A EMPRESA VENCEDORA DEVERÁ APRESENTAR O NÚMERO DA AGÊNCIA E CONTA-CORRENTE ABERTA NO BANPARÁ, cuja abertura, obrigatoriamente, deverá ser feita no prazo máximo de até 05 (cinco dias) consecutivos contados da assinatura do contrato.**

#### **15. DO PRAZO PARA ASSINATURA DO CONTRATO**

**15.1.** Após homologado o resultado desta licitação, o BANPARÁ convocará a licitante adjudicatária para a assinatura do Contrato (Anexo VIII).

**15.2.** A convocação de que trata o subitem anterior deverá ser atendida no prazo máximo de 5 (cinco) dias úteis, prorrogável uma única vez, a critério do BANPARÁ, sob pena de decair o direito à contratação, sem prejuízo das sanções previstas em lei.

**15.3.** É facultado ao BANPARÁ, quando o proponente vencedor se recusar a assinar o contrato no prazo e nas condições estabelecidas ou não apresentar situação regular no ato de assinatura do contrato, rescindir o contrato por inadimplência, convocar os licitantes remanescentes, na ordem de classificação, para fazê-lo em igual prazo, ou revogar a licitação, independentemente das sanções previstas neste Edital.

**15.4.** A recusa injustificada do licitante vencedor de assinar o contrato dentro do prazo estabelecido pelo BANPARÁ, caracteriza o descumprimento total das obrigações assumidas, sujeitando-a as penalidades legalmente estabelecidas.

**15.5** Para garantir o fiel cumprimento de todas as cláusulas e condições do contrato, à **CONTRATADA** deverá optar por uma das modalidades de garantia previstas nos incisos I a III, do parágrafo primeiro, do art. 56, da Lei nº 8.666/93.

## **16. DAS OBRIGAÇÕES DA LICITANTE ADJUDICATÁRIA/CONTRATADA**

**16.1.** Além das obrigações expostas em Termo de Referência (Anexo I), a ADJUDICATÁRIA/**CONTRATADA** fica vinculada a:

- a) Assinar o instrumento de contrato;
- b) Cumprir fielmente as obrigações enunciadas na Minuta do Contrato – anexo VIII deste edital;
- c) Prestar GARANTIA na forma do art. 56 da lei nº 8.666/93 e disposições contidas na minuta do contrato - anexo VIII deste edital;
- d) Fornecer os bens, objeto da licitação em prazo não superior e nas condições estabelecidas no Anexo I deste edital, bem como em conformidade com as especificações exigidas no Termo de Referência. Caso os bens não sejam entregues dentro do prazo ou fora das especificações exigidas no edital, a **CONTRATADA** ficará sujeita à multa estabelecida neste edital e na minuta do contrato;
- e) Responder pelos encargos fiscais, trabalhistas, previdenciários e comerciais resultantes da adjudicação deste Pregão, bem como, pelas despesas decorrentes da entrega dos bens;
- f) Responder, integralmente, por perdas e danos que vier a causar ao BANPARÁ ou a terceiros em razão de ação ou omissão, dolosa ou culposa, sua ou dos seus prepostos, independentemente de outras cominações contratuais ou legais a que estiver sujeita;
- g) Abrir conta corrente no BANPARÁ, na forma do que dispõe o Decreto Estadual nº 877/2008.
- h) Manter-se durante a execução do contrato em compatibilidade com as obrigações assumidas, todas as condições de habilitação e qualificação exigidas por lei e neste edital, bem como, quanto ao cumprimento da emenda constitucional nº 42 à Constituição do Estado do Pará, de 04 de junho de 2008, devendo a empresa **CONTRATADA**, por ocasião da assinatura do contrato, apresentar declaração de que emprega pessoas com deficiência, na forma prevista na referida emenda;
- i) Emitir Nota Fiscal Eletrônica – Nfe, modelo 55, nos termos do Protocolo ICMS 42/2009 de 03 de julho de 2009.

**16.2.** A ADJUDICATÁRIA/**CONTRATADA** não será responsável:

- a) Por qualquer perda ou dano resultante de caso fortuito ou força maior;
- b) Por quaisquer trabalhos, serviços ou responsabilidades não previstos neste Edital.

**16.3.** O BANPARÁ não aceitará, sob nenhum pretexto, a transferência de responsabilidade da ADJUDICATÁRIA/**CONTRATADA** para outras entidades, sejam fabricantes, representantes ou quaisquer outros.

## **17. DAS OBRIGAÇÕES DO BANPARÁ**

**17.1.** Além das obrigações contidas no Termo de Referência, o BANPARÁ, após a assinatura do contrato, compromete-se a:

- a)** Proporcionar todas as facilidades indispensáveis à boa execução das obrigações contratuais, inclusive permitindo o acesso de empregados, prepostos ou representantes da CONTRATADA, se houver necessidade, desde que estejam devidamente identificados, às dependências do BANPARÁ;
- b)** Designar o responsável pela requisição e fiscalização e recebimento dos materiais objeto desta licitação;
- c)** Promover os pagamentos dentro do prazo estipulado para tal;
- d)** Atestar as faturas correspondentes aos materiais entregues;
- e)** Homologar os produtos entregues pela CONTRATADA;
- f)** Proporcionar todas as facilidades para que a empresa vencedora possa desempenhar o fornecimento do material dentro das normas propostas no edital de licitação e documentação pertinente a referida licitação.

## **18 - DA FISCALIZAÇÃO DA EXECUÇÃO CONTRATUAL**

**18.1.** O **BANPARÁ**, através de funcionário ou comissão, doravante designado como FISCALIZAÇÃO, efetuará a fiscalização e o acompanhamento da execução do objeto contratado, podendo a qualquer tempo exigir que a empresa CONTRATADA que forneça os elementos necessários ao esclarecimento de dúvidas relativas ao fornecimento, tais como demonstrativos de custos, notas fiscais, etc.

**18.2.** Os bens fornecidos, bem como o material utilizado na sua execução, estarão sujeitos à aceitação pela FISCALIZAÇÃO, a quem caberá direito de recusa caso os mesmos não sejam executados de acordo com as especificações constantes do Termo de Referência - Anexo I - do Edital ou seus Anexos, ou caso se constate, nos mesmos, existências de vícios ou defeitos.

**18.3.** O aceite dos serviços será formalizado pela FISCALIZAÇÃO através do aceite ou atesto na respectiva nota fiscal. Não obstante o Aceite/Atesto, o FORNECEDOR será responsável pela perfeita execução do objeto contratado, nos termos da legislação civil, penal e profissional, pelo que a fiscalização da execução dos serviços, não diminui ou substitui a responsabilidade da empresa, decorrente das obrigações pactuadas.

**18.4.** A CONTRATADA se obriga, às suas expensas, a refazer os serviços executado ou a trocar o material utilizado na sua execução, de modo a adequá-los às especificações do presente Termo de Referência - Anexo I - do Edital ou seus Anexos, bem como às exigências de qualidade impostas pelas relações de consumo, em geral, na parte que vier a ser recusada, sendo que o ato de recebimento dos mesmos não importa em sua aceitação, que conforme a sua natureza, somente se consumará com o Aceite ou Atesto na Nota Fiscal.

**18.5.** Quaisquer tolerâncias, concessões ou liberalidades da FISCALIZAÇÃO para com a CONTRATADA, quando não formalizadas mediante termo aditivo, não constituirão precedentes invocáveis e não poderão o poder de alterar as obrigações estabelecidas.

## **19 - DO PAGAMENTO**

**19.1.** O **CONTRATANTE** efetuará o pagamento via crédito em conta-corrente a ser aberta pela **CONTRATADA** em uma das agências do Banco do Estado do Pará S/A - **BANPARÁ**, a qual deverá ser indicada na nota fiscal/fatura, conforme dispõe o Decreto do Estado do Pará nº 877/2008.

**19.1.1. A EMPRESA VENCEDORA DEVERÁ APRESENTAR O NÚMERO DA AGÊNCIA E CONTA-CORRENTE ABERTA NO BANPARÁ, CUJA ABERTURA, OBRIGATORIAMENTE DEVERÁ SER FEITA NO PRAZO MÁXIMO DE ATÉ 05 (CINCO DIAS) CONSECUTIVOS CONTADOS DA ASSINATURA DO CONTRATO.**

**19.2. O pagamento será realizado na forma do item 10 do Termo de Referência, Anexo I deste Edital.**

**19.2.1.** A **CONTRATADA** deverá apresentar nota fiscal/fatura acompanhada da Certidão Negativa de Débito – CND, emitida pelo INSS, e do Certificado de Regularidade do FGTS – CRF e Certidão negativa de débitos trabalhistas.

**19.2.2.** Será efetuada a retenção na fonte dos tributos e contribuições exigidos pela legislação em vigor, tais como, IR, ICMS, CSLL, COFINS, PIS/PASEP, etc.

**19.2.3.** As Notas Fiscais/Faturas e Documentações entregues em desacordo serão devolvidas pelo **BANPARÁ** com as informações que motivaram a rejeição, contando novo prazo para o efetivo pagamento, após visto e homologação na fatura, exarados pela área técnica. A devolução de notas/faturas não servirá de pretexto para a suspensão dos serviços ou ao descumprimento de cláusulas contratuais.

**19.2.3.4.** A nota fiscal/fatura que contiver erro será devolvida à Contratada para retificação e reapresentação, iniciando a contagem dos prazos fixados para o atesto a partir do recebimento da Nota Fiscal/Fatura corrigida.

**19.3.** Nenhum pagamento será efetuado à ADJUDICATÁRIA/CONTRATADA enquanto pendente de liquidação qualquer obrigação, em especial, quando os documentos comprobatórios de situação regular em relação ao INSS e ao FTGS, apresentados em atendimento às exigências de habilitação, estiverem com a validade expirada, de modo que o pagamento ficará retido até a apresentação de novos documentos dentro do prazo de validade. Esse fato não será gerador de direito a reajustamento de preços ou a atualização monetária.

**19.4.** A **CONTRATADA** se obrigará a utilizar a Nota Fiscal Eletrônica NF-e Modelo 55, em substituição a Nota Fiscal Modelo 1 ou 1-A (modelo antigo), na totalidade das operações de compras efetuadas pelas Unidades do **CONTRATANTE**, independente da atividade econômica exercida. Assim sendo, nenhuma nota fiscal modelo 1 ou 1-A será aceita, mesmo que dentro do prazo de validade de uso. Os demais modelos de notas fiscais e cupom fiscal continuam em vigor.

**19.5.** Ocorrendo atraso no pagamento das faturas ou outros documentos de cobrança emitidos pela **CONTRATADA**, desde que não haja culpa da **CONTRATADA**, incidirá sobre os valores em atraso juros de mora no percentual de 1% (um por cento) ao mês, *pro rata die*, calculados de forma simples sobre o valor em atraso e devidos a partir do dia seguinte ao do vencimento até a data da efetiva liquidação do débito.

**19.6.** A **CONTRATADA**, optante pelo Simples, deverá apresentar, juntamente com a nota fiscal/fatura, declaração, conforme modelo constante do Anexo IV da Instrução Normativa SRF nº 480, de 15/12/2004, substituído pelo Anexo IV constante da IN RFB nº 791, de 10

de dezembro de 2007. Caso não o faça, ficará sujeita à retenção de imposto e contribuições, de acordo com a referida Instrução.

## **20 - DAS PENALIDADES**

**20.1** O **LICITANTE** será sancionado com o impedimento de licitar e contratar com o **BANPARÁ** e será descredenciado no SICAF e no cadastro de fornecedores do **BANPARÁ**, pelo prazo de até 05 (cinco) anos, e demais cominações legais, nos seguintes casos:

- a)** Cometer fraude fiscal;
- b)** Apresentar documento falso;
- c)** Fizer declaração falsa;
- d)** Comportar-se de modo inidôneo. Reputar-se-ão inidôneos atos como os descritos nos artigos 90, 92, 93, 94, 95 e 97 da Lei nº 8.666/93;
- e)** Não assinar o contrato ou retirar a nota de empenho no prazo estabelecido;
- f)** Deixar de entregar a documentação exigida no certame;
- g)** Não manter a proposta, incidindo também nesta hipótese a não apresentação de amostra e dos documentos exigidos na licitação.

**20.2** Na análise do descumprimento, quanto aos itens "f" e "g", desde que o ato do licitante não resulte em prejuízos para o **BANPARÁ**, poderá ser aplicada a penalidade de ADVERTÊNCIA.

**20.3** Verificado o descumprimento ao presente Edital, o Pregoeiro, solicitará mediante e-mail a apresentação de defesa no prazo de 05 (cinco) dias.

**20.3.1** Findo o referido prazo, com apresentação ou não das razões da empresa, o Pregoeiro, submeterá o processo à Diretoria Administrativa, com sugestão quanto ao arquivamento ou aplicação de penalidade, para decisão;

**20.3.2** Da decisão o LICITANTE será notificado mediante e-mail ou carta com Aviso de Recebimento, para querendo, apresentar eventual recurso à decisão no prazo de 05 (cinco) dias, o qual será julgado pela Presidência da Instituição.

## **21 - DAS CONDIÇÕES DE CONTRATAÇÃO**

**21.1.** A empresa **CONTRATADA**, como condição prévia à assinatura do **Instrumento Contratual**, deverá apresentar Declaração de que emprega pessoas com deficiência, na forma prevista na Emenda Constitucional nº 42, de 04 de junho de 2008, à Constituição do Estado do Pará.

## **24 - DA FRAUDE E DA CORRUPÇÃO**

**24.1.** Os licitantes deverão observar os mais altos padrões éticos durante o processo licitatório, estando sujeitas às sanções previstas na legislação brasileira.

## **25 - DO FORO**

**25.1.** As questões decorrentes da execução deste Edital, que não possam ser dirimidas administrativamente, serão processadas e julgadas na Justiça Comum, no Foro da cidade de Belém/PA, com exclusão de qualquer outro, por mais privilegiado que seja.

## **26 - DAS DISPOSIÇÕES FINAIS**



**26.1.** Esta licitação poderá ser revogada total ou parcialmente, ou ainda anulada, sem que caiba indenização aos licitantes em consequência do ato, nos termos da legislação vigente.

**26.2.** A presente licitação poderá ter a sua abertura adiada ou transferida para outra data, mediante aviso prévio.

**26.3.** Os documentos exigidos neste procedimento licitatório poderão ser apresentados em original, por meio de fotocópias autenticadas por cartório competente ou servidor da administração, ou fotocópias simples (exceto cópia de FAX) acompanhadas dos originais para cotejo no ato da apresentação.

**26.4.** As normas que disciplinam este Pregão Eletrônico serão sempre interpretadas em favor da ampliação da disputa entre os interessados, sem comprometimento da segurança da futura contratação.

**26.5.** Os licitantes assumem todos os custos de preparação e apresentação de suas propostas e o **BANPARÁ** não será, em nenhum caso, responsável por esses custos, independentemente da condução ou do resultado do processo licitatório.

**26.6.** Nenhuma indenização ou ressarcimento serão devidos aos licitantes pela elaboração de proposta ou apresentação de documentos ou de amostras (consumíveis ou não) relativos a esta licitação.

**26.7.** Da sessão será lavrada Ata com a relação das licitantes e todas as ocorrências que interessarem ao certame.

**26.8.** Sem prejuízo das disposições contidas no Capítulo III – Dos Contratos da Lei nº 8.666/93, o presente Edital e a proposta da ADJUDICATÁRIA serão partes integrantes do Contrato a ser firmada com a ADJUDICATÁRIA.

**26.9.** O instrumento de contrato a ser assinado com a adjudicatária poderá ser alterada nos casos previstos no art. 65 da Lei n.º 8.666/93, desde que haja interesse da Administração Pública.

**26.10.** O pregoeiro, ou autoridade superior, poderá promover diligências destinadas a elucidar ou complementar a instrução do processo, em qualquer fase da licitação, fixando prazos para atendimento.

**26.11.** Os licitantes são responsáveis pela fidelidade e legitimidade das informações e dos documentos apresentados em qualquer fase da licitação.

**26.12.** A homologação do resultado desta licitação não implicará direito à contratação do objeto pelo BANPARÁ.

**26.13.** Para fins de aplicação das sanções administrativas constantes no presente Edital, o lance é considerado proposta de preços.

**26.14.** O desatendimento de exigências formais não essenciais, não importará no afastamento do licitante, desde que seja possível a aferição da sua qualificação, e a exata compreensão da sua proposta de preços, durante a realização da sessão pública do Pregão Eletrônico.

**26.15.** O pregoeiro, ou autoridade superior, poderá subsidiar-se em pareceres emitidos por técnicos ou especialistas no assunto objeto desta licitação.

**26.16.** Em caso de discrepância entre os Anexos e o Edital prevalecerá a redação do instrumento convocatório.

**26.17.** O pregoeiro não desclassificará ou inabilitará, qualquer licitante por falta de rubrica, erros ou omissões que não prejudiquem o curso do processo e possa satisfazer as exigências dentro da sessão.

**26.18.** Para o exercício do direito de preferência para as microempresas e empresas de pequeno porte, aplicar-se-ão, no curso desta licitação, as determinações contidas na Lei Complementar nº 123/2006, as quais deverão comprovar sua condição quando da apresentação dos documentos relativos à habilitação, resguardando-se ao **BANPARÁ S/A** a faculdade de realizar diligências que julgar necessárias.

**26.19.** Aplicam-se a presente licitação, subsidiariamente, as Leis nº 8.078/1990, Código de Proteção e Defesa do Consumidor e demais normas legais pertinentes.

**26.20.** O Edital e seus Anexos, além de poderem ser lidos e retirados através da internet nos sites [www.comprasnet.gov.br](http://www.comprasnet.gov.br), [www.banpara.b.br](http://www.banpara.b.br) e [www.compraspara.pa.gov.br](http://www.compraspara.pa.gov.br) poderão também ser obtidos no **BANPARÁ**, situado na Av. Presidente Vargas, nº 251, 1º andar, no horário de 10 às 14h, em dias úteis.

**26.21.** Para consulta e/ou quaisquer outros esclarecimentos necessários ao perfeito entendimento deste Edital, poderão ser obtidos junto à Comissão Permanente de Licitações, pessoalmente, no endereço Av. Presidente Vargas, nº 251, 1º andar, CPL, Belém-PA ou através do telefone (91) 3348-3155 ou (91) 3348-3303 ou ainda pelo e-mail [cpl@banparanet.com.br](mailto:cpl@banparanet.com.br).

**26.22.** Toda comunicação oficial se dará através de correspondência com AR ou fac-símile ou por publicação, nos termos da legislação.

Belém (PA), 27 de abril de 2015.

Márcia Teixeira

**Pregoeira**

**ANEXO I – TERMO DE REFERÊNCIA**

**1. Identificação:** Superintendência de Logística (SULOG).

**2. Objeto:** A presente licitação tem como finalidade a aquisição de móveis do tipo menor preço, para compor o estoque e substituir as que estão em estado de conservação precário e suprir as novas Unidades que estão sendo instaladas pelo Plano de Expansão do Banco, bem como a reserva técnica do BANPARA conforme ITENS abaixo.

**3. Modalidade de Licitação:** Pregão Eletrônico.

**4. Das especificações:**

**4.1. Quantidade e descrição:**

**ITEM I – MESA EM L**

A	B	C	D	E
CARACTERÍSTICAS	UNIDADE	QUANT.	FORMA DE ENTREGA	PRAZO DE ENTREGA
<p><b>Mesa em formato "L" na cor azul mineral.</b></p> <ul style="list-style-type: none"> <li>• Tampo único em formato "L", medindo 1,40 m de comprimento, 1,35 m de largura, 0,60 m de profundidade e 0,74 m de altura, confeccionado em compensado de 25 mm e revestida em melamina TX, na cor azul mineral (ref. 7.5B 3/8 - catálogo Munsell).</li> <li>• As bordas internas devem ser arredondadas, arredondada, tipo post-forming 180, em PVC, na cor cinza platina (ref. 7.5B 7/2 - catálogo Munsell).</li> <li>• Pannel frontal externo medindo 1,18 m de largura por 0,40 m de altura.</li> <li>• Pés laterais e colunas de apoio em metalon com 0,03 m de largura por 0,05 m de altura, na cor cinza platina ref. 7.5B 7/2 – catálogo Munsell, com acabamento emborrachado na mesma cor.</li> <li>• Aberturas laterais com conector angular e calha passa-cabos.</li> <li>• Niveladores oitavados de poliamida PA6 reforçado com fibra de vidro e eixo central com parafuso M8X60, zincado preto.</li> </ul> <p><b>• Gaveteiro com duas gavetas.</b></p> <ul style="list-style-type: none"> <li>- Dimensões do gaveteiro: <ul style="list-style-type: none"> <li>○ Largura: 35 cm;</li> <li>○ Altura: 26,5cm;</li> <li>○ Profundidade: 46,5 cm.</li> </ul> </li> </ul>	<p>Unidade</p>	<p>383</p>	<p>Montado e Embalado.</p>	<p>30% em 30 (trinta) dias, 30% em 60 (sessenta) dias e o restante em 90 (noventa) dias da assinatura do contrato.</p>

- Deve fornecer duas opções de posicionamento de fechadura, pelo lado esquerdo e pelo lado direito conforme desenho em anexo.
  - Dimensões externas das gavetas:
    - Frente: 35 cm de largura x 12,5 cm de altura;
    - Lado: 42 cm de profundidade x 8,5 cm de altura;
    - Parte posterior: 32 cm de largura x 7 cm de altura.
- A parte frontal das gavetas deverá ser confeccionada em compensado de 15 mm e revestida em melamina TX, na cor azul mineral, ref. 7.5B 3/8 - catalogo Munsell.
- A parte interna, deverá ser confeccionada em compensado de 10 mm e revestida em melamina TX, na cor cinza platina ref. 7.5B 7/2 - catalogo Munsell, fabricante fórmica ou similar de mesma tonalidade.
- As gavetas deverão ter puxadores tipo alça, com envoltório de alcance de 13,5 cm de largura, na cor alumínio, ref. 21B, fechadura tipo de papagaio e mecanismo de trilhos telescópicos para facilitar o deslize das mesmas.

**Obs:** Todas as peças metálicas deverão receber tratamento antiferrugem.

**Garantia mínima:** 12 meses.

#### ITEM II – ARMÁRIO BAIXO NA COR AZUL

A	B	C	D	E
CARACTERÍSTICAS	UNIDADE	QUANT.	FORMA DE ENTREGA	PRAZO DE ENTREGA
<ul style="list-style-type: none"> <li>• Armário em madeira compensado com 25mm de espessura, revestido (externa e internamente) em laminado melamínico TX, na cor azul mineral (ref. 7.5B 3/8 – catálogo Munsell). Com base metálica, sessão quadrada com no mínimo 01mm de espessura.</li> <li>• Bordas: frontal (tampo) arredondada, tipo post-forming 180, em PVC, na cor cinza platina ref. 7.5B 7/2 – catalogo Munsell. Demais bordas revestidas em laminado melamínico TX, na cor cinza platina (ref.</li> </ul>	Unidade	227	Montado e Embalado.	30% em 30 (trinta) dias, 30% em 60 (sessenta) dias e o restante em 90 (noventa) dias da assinatura do contrato.

<p>7.5B 7/2 – catalogo Munsell).</p> <ul style="list-style-type: none"> <li>• 01 (uma) prateleira, disposta simetricamente, conforme desenho.</li> <li>• 02 (duas) portas, tendo puxadores tipo alça na cor alumínio ref. 21B, com envoltório de alcance de 0,14m e fechadura tipo bico de papagaio, conforme desenho.</li> <li>• Sapatas/Pés niveladores com base em nylon cinza platina..</li> <li>• Todas as peças do móvel devem ser encaixadas e/ou aparafusadas. No caso dos parafusos aparentes, os mesmo devem ser cobertos com capa para parafuso, na cor cinza platina (ref. 7.5B 7/2 – catalogo Munsell).</li> <li>• As partes internas do móvel, sem revestimento, deverão ser polidas com selador, com a mesma tonalidade da cor do móvel (azul mineral, ref. 7.5B 3/8 – catálogo Munsell).</li> </ul> <p>• <b>Medidas:</b></p> <ul style="list-style-type: none"> <li>○ Altura: 0,72m</li> <li>○ Largura: 0,90m</li> <li>○ Profundidade: 0,46m</li> </ul> <p><b>Obs:</b> todas as peças metálicas deverão receber tratamento antiferrugem.</p> <p><b>Garantia mínima:</b> 12 meses.</p>				
---	--	--	--	--

### ITEM III – ARMÁRIO ALTO COM PRATELEIRAS NA COR AZUL

A	B	C	D	E
CARACTERÍSTICAS	UNIDADE	QUANT.	FORMA DE ENTREGA	PRAZO DE ENTREGA
<ul style="list-style-type: none"> <li>• Armário em madeira compensado com 25 mm de espessura, revestido (externa e internamente) em laminado melamínico TX, na cor azul mineral (ref. 7.5B 3/8 – catálogo Munsell). Com base metálica, sessão quadrada com no mínimo 01 mm de espessura.</li> <li>• Bordas revestidas em laminado melamínico TX na cor cinza platina (ref. 7.5B 7/2 – catalogo Munsell).</li> <li>• 04 (quatro) prateleiras dispostas simetricamente, conforme desenho.</li> <li>• 02 (duas) portas, tendo puxadores tipo</li> </ul>	Unidade	233	Montado e Embalado.	30% em 30 (trinta) dias, 30% em 60 (sessenta) dias e o restante em 90 (noventa) dias da assinatura do contrato.

<p>alça na cor alumínio ref. 21B, com envoltório de alcance de 0,14 m e fechadura tipo bico de papagaio.</p> <ul style="list-style-type: none"> <li>• Sapatas/Pés niveladores com base em nylon cinza platina.</li> <li>• Todas as peças do móvel devem ser encaixadas e/ou aparafusadas. No caso dos parafusos aparentes, os mesmo devem ser cobertos com capa para parafuso, na cor cinza platina (ref. 7.5B 7/2 – catalogo Munsell).</li> <li>• As partes internas do móvel, sem revestimento, deverão ser polidas com selador, com a mesma tonalidade da cor do móvel (azul mineral, ref. 7.5B 3/8 – catálogo Munsell).</li> </ul> <p>• <b>Medidas:</b></p> <ul style="list-style-type: none"> <li>○ Altura: 1,60 m</li> <li>○ Largura: 0,90 m</li> <li>○ Profundidade: 0,46 m</li> </ul> <p><b>Obs:</b> todas as peças metálicas deverão receber tratamento antiferrugem.</p> <p><b>Garantia mínima:</b> 12 meses.</p>				
---	--	--	--	--

#### ITEM IV – APARADOR DE VIDRO 3 PEÇAS

A	B	C	D	E
CARACTERÍSTICAS	UNIDADE	QUANT.	FORMA DE ENTREGA	PRAZO DE ENTREGA
<p><b>Aparador de Vidro 3 Peças</b></p> <ul style="list-style-type: none"> <li>• 3 (três) peças cilíndricas verticais confeccionadas em Aço Inoxidável nas medidas: <ul style="list-style-type: none"> <li>○ 1,10 m de altura;</li> <li>○ 0,10 m de diâmetro.</li> </ul> </li> <li>• 3 (três) sapatas de circulares em chapa comum com acabamento boleado nas medidas: <ul style="list-style-type: none"> <li>○ 0,40 m de diâmetro;</li> <li>○ 0,03 m de espessura.</li> </ul> </li> <li>• 2 (duas) prateleiras em vidro temperado de 10 mm, liso, incolor, com acabamento boleado e corte circular nas extremidades nas</li> </ul>	Unidade	66	Desmontado e Embalado.	30% em 30 (trinta) dias, 30% em 60 (sessenta) dias e o restante em 90 (noventa) dias da assinatura do contrato empenho.

medidas: <ul style="list-style-type: none"><li>○ 2,00 m de comprimento;</li><li>○ 0,30 m de largura;</li><li>○ 0,03 m de espessura.</li></ul> <p><b>Obs.:</b> Todas as peças metálicas deverão receber tratamento antiferrugem.</p> <p><b>Garantia mínima:</b> 12 meses.</p>				
--	--	--	--	--

## **5. Da Documentação técnica:**

**5.1.** A licitante que ofertar o menor lance deverá encaminhar folder, catálogo, prospecto com foto ou indicação de site para de cada item no prazo máximo de 05 (dias), para que se possa efetuar, análise e aprovação de conformidade com a descrição do bem, antes da adjudicação do objeto.

**5.2.** Os custos de remessa são de inteira responsabilidade da licitante, não se admitindo qualquer tipo de ressarcimento por parte do BANPARÁ.

**5.3.** A Gerência de Ambiente (GEAMB) deverá manifestar-se sobre a conformidade ou não do bem às especificações técnicas exigidas.

**5.4.** Na hipótese de rejeição serão convocados os licitantes subseqüentes, sendo facultado o direito ao recurso no momento oportuno.

**6. Da Garantia:** A Contratada deverá assegurar garantia dos móveis/utensílios pelo prazo 12 (doze) meses a contar do recebimento definitivo do produto.

## **7. Da entrega dos equipamentos/utensílios:**

**7.1.** Os bens deverão ser entregues embalados em: 30% em 30 (trinta) dias, 30% em 60 (sessenta) dias e o restante em 90 (noventa) dias da assinatura do contrato.

a. O recebimento definitivo dos bens deverá ocorrer no prazo de 07 (sete) dias, observado o art. 73 da Lei 8.666/93.

b. Os bens deverão ser entregues no Almojarifado Central, sito à Avenida Senador Lemos, nº 2671 (Ponte do Galo), Bairro Sacramenta, Belém/PA, no horário de 08 h 30 às 16 h 30 em dias úteis.

c. Serão de responsabilidade da Contratada as despesas decorrentes da entrega e montagem dos bens.

d. É facultado ao BANPARA rejeitar no todo ou em parte os bens entregues em desacordo com as especificações contidas no Edital e seus anexos.

## **8. Da Assistência Técnica**

**8.1.** A assistência técnica deverá ser comprovada quando da contratação, tão-somente com indicação pela licitante vencedora de qual empresa irá prestar a assistência técnica durante o período de garantia oferecido pelo fabricante (sem comprovação de vínculos), informando o endereço de tal empresa, o telefone e o nome da pessoa para contato.

## **9. Obrigações da Contratada:**

**9.1.** A CONTRATADA será responsável por quaisquer danos causados diretamente ao BANPARÁ ou a terceiros, decorrentes de sua culpa ou dolo na execução do objeto licitado.

**9.2.** A CONTRATADA é responsável pelos encargos trabalhistas, previdenciários, fiscais e comerciais, resultante da execução do contrato.

**9.3.A** CONTRATADA deverá manter, durante toda a vigência do contrato, em compatibilidade com as obrigações assumidas, todas as condições de habilitação e qualificação exigidas por lei e neste termo de referência.

**10. Do pagamento:**

**10.1.** O pagamento será realizado no prazo de 20 (vinte) dias, a contar do recebimento definitivo dos bens.

**10.2.** A CONTRATADA deverá encaminhar nota fiscal em conformidade com a legislação em vigor, processando-se o pagamento mediante crédito em conta bancária mantida no BANPARA, na forma do Decreto Estadual nº 877 de 31 de março de 2008.

**10.3.** A Contratada, optante pelo Simples, deverá apresentar, juntamente com a nota fiscal/fatura, declaração, conforme modelo constante do Anexo IV da Instrução Normativa SRF nº 480, de 15/12/2004, substituído pelo Anexo IV constante da IN RFB nº 791, de 10 de dezembro de 2007. Caso não o faça, ficará sujeita à retenção de imposto e contribuições, de acordo com a referida Instrução.

**10.4.** A nota fiscal/fatura que contiver erro será devolvida à CONTRATADA para retificação e reapresentação, iniciando a contagem dos prazos fixados para o ATESTO a partir do recebimento da Nota Fiscal/Fatura corrigida.

**10.5.** Ocorrendo atraso ou descumprimento dos termos do edital e seus anexos, ou ainda, danos à administração, o BANPARA poderá proceder a compensação financeira dos valores devidos.

**11. Disposições Gerais:** Esta contratação reger-se-á pelas disposições gerais da Lei 8.078/90 – Código de Defesa do Consumidor (CDC).

**12. Valor estimado:** O valor estimado para a contratação será fornecido pela GENAQ após a pesquisa de preço no mercado.

**13. Fonte:** recursos próprios.

**14. Fiscalização do Contrato:** A fiscalização do contrato será exercida pela Gerência de Patrimônio (GEPAT), a quem incumbirá acompanhar a execução do fornecimento dos bens, determinando à contratada as providências necessárias ao regular cumprimento das obrigações pactuadas.

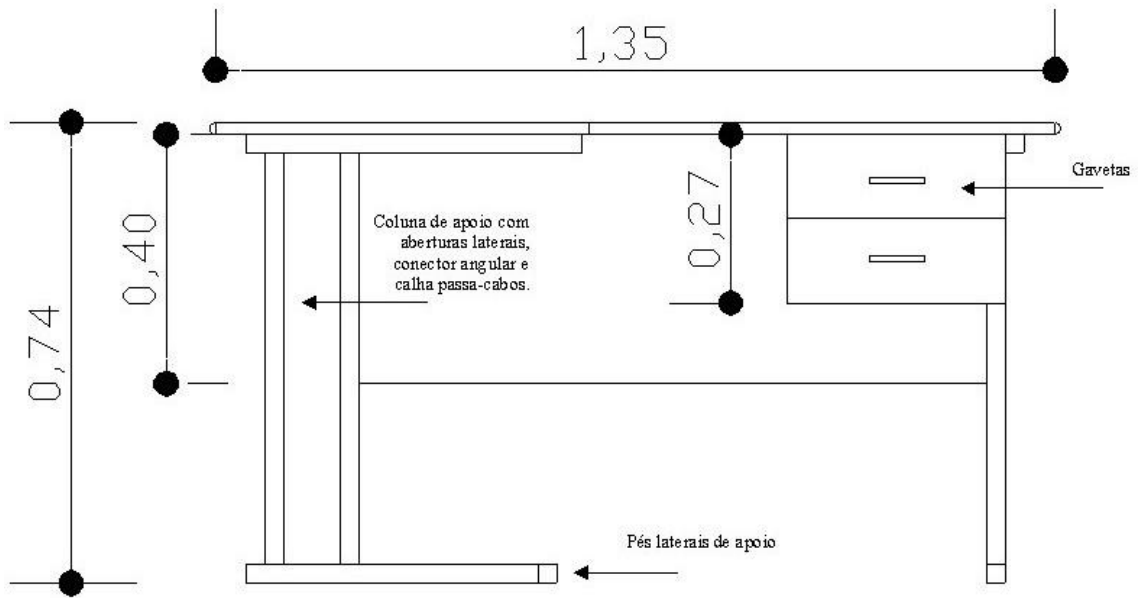
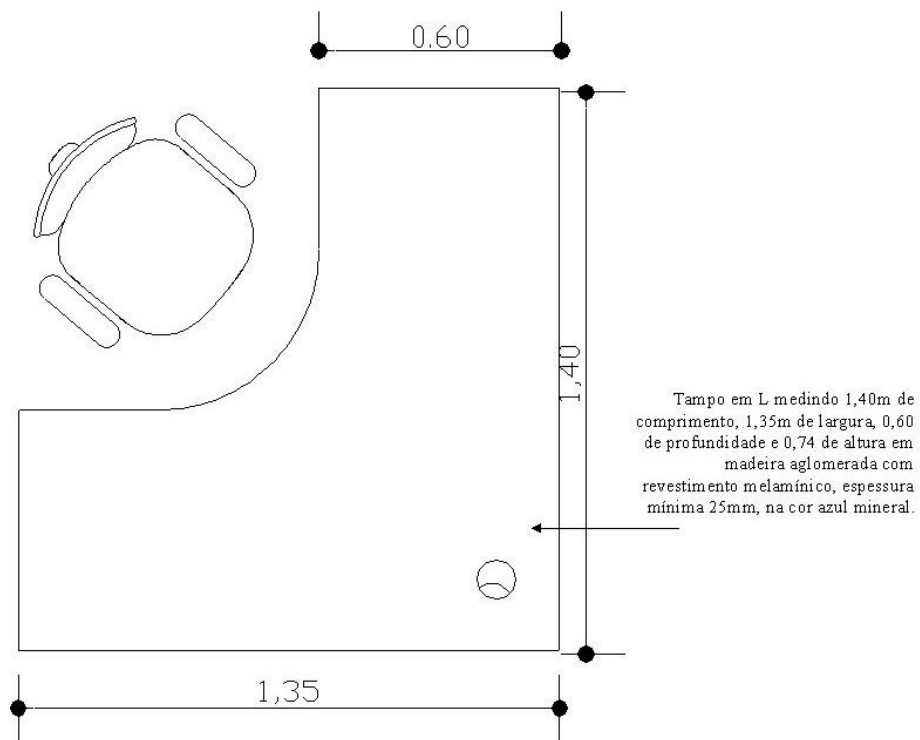

**ANEXO I-A – DETALHAMENTO DAS ESPECIFICAÇÕES****1) ITEM I - MESA EM L****Vista Frontal****Vista Superior**

### Vista Lateral

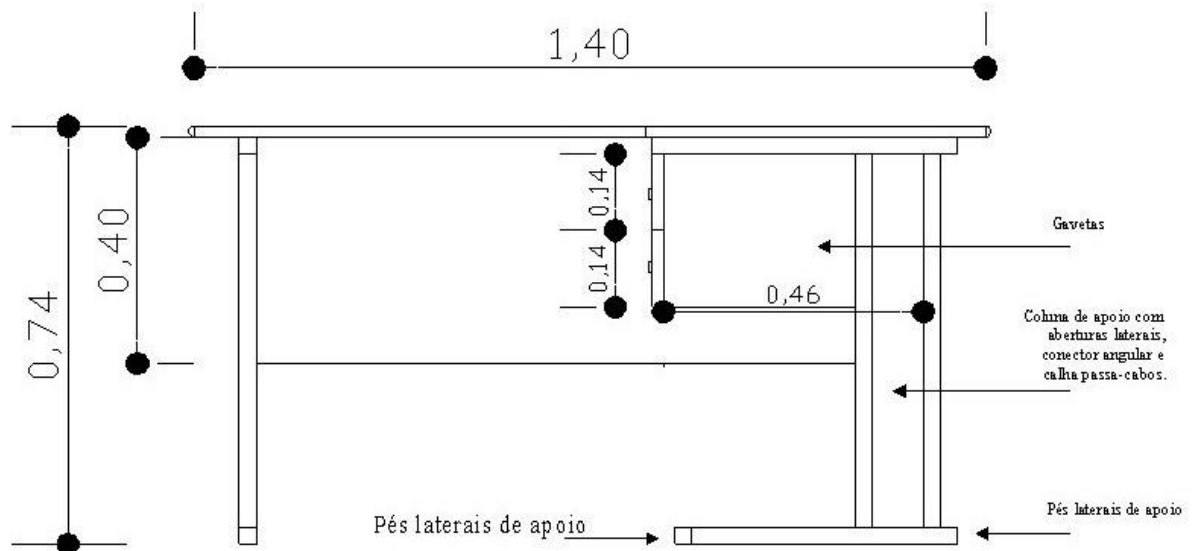

### Perspectiva

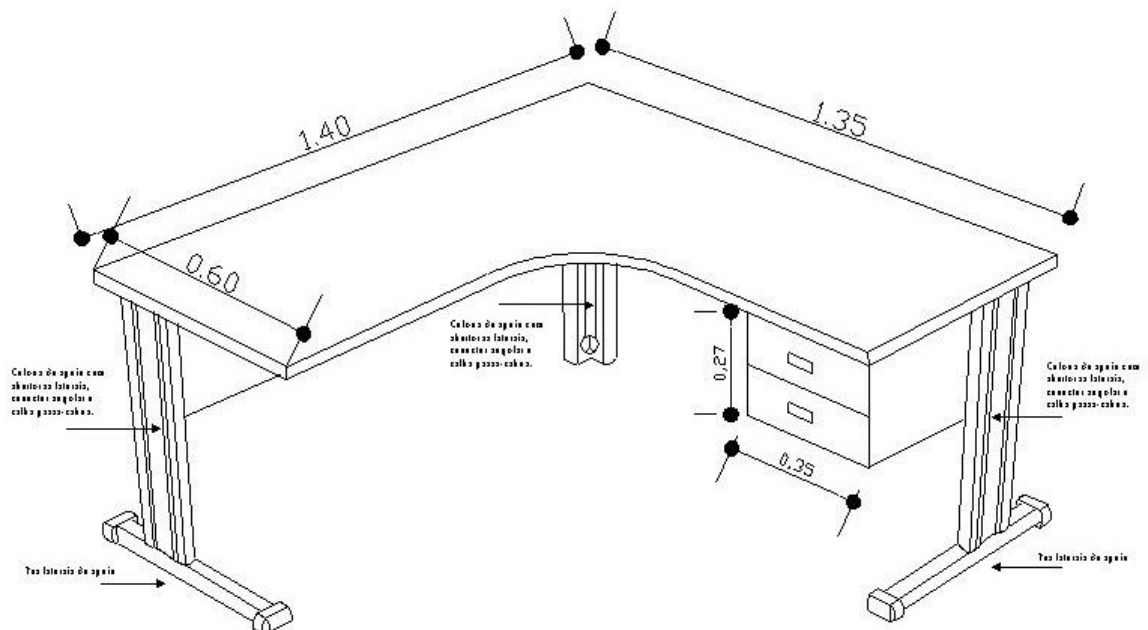

## 2) ITEM II – ARMÁRIO BAIXO NA COR AZUL

### Vista Frontal (externa)

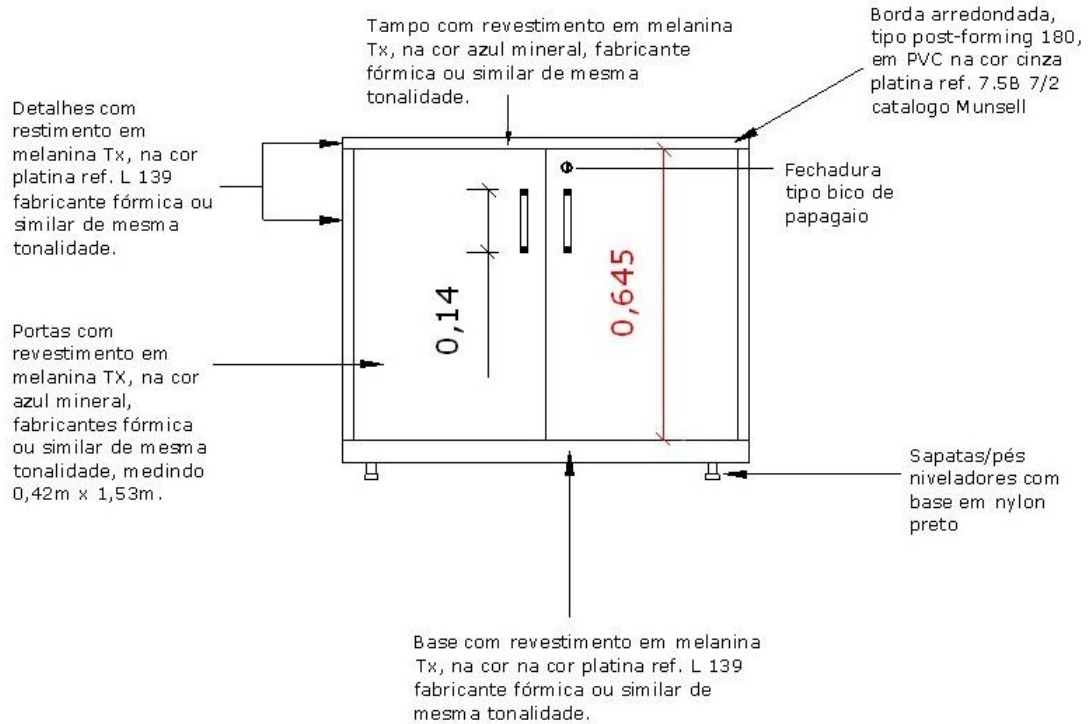

### Vista Frontal (interna)

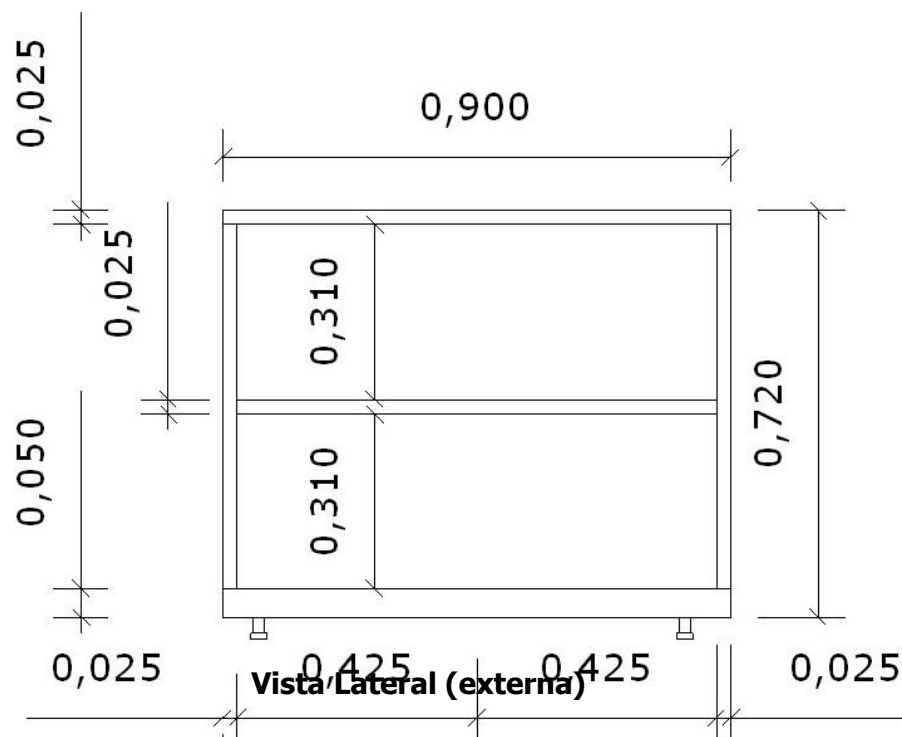

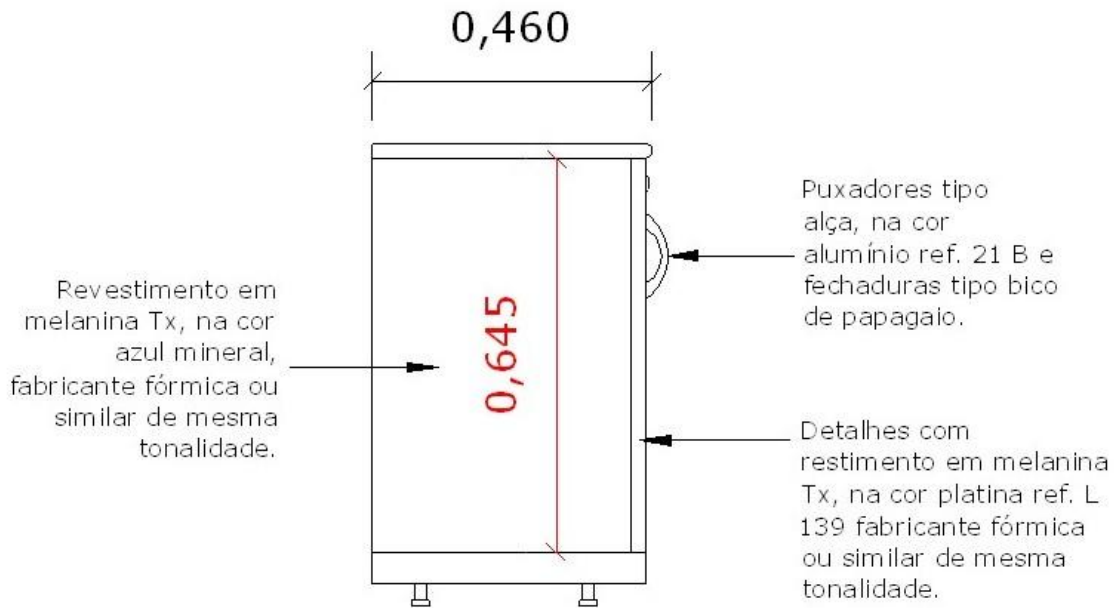

### Vista Lateral (interna)

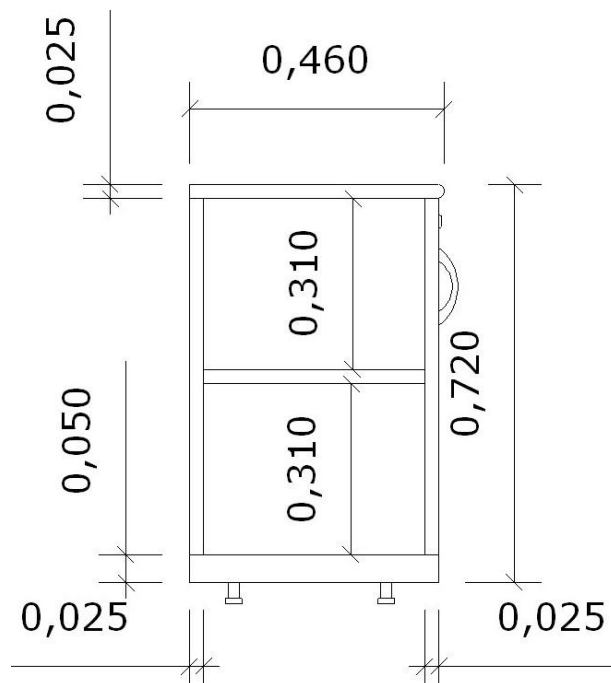

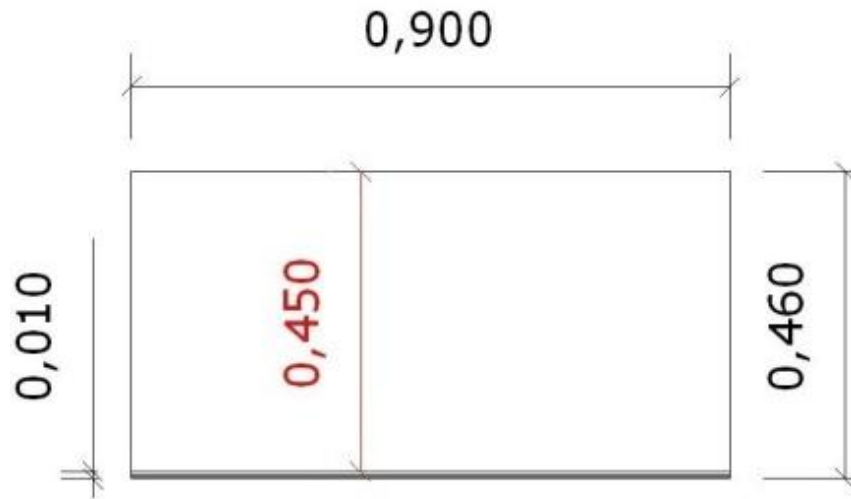
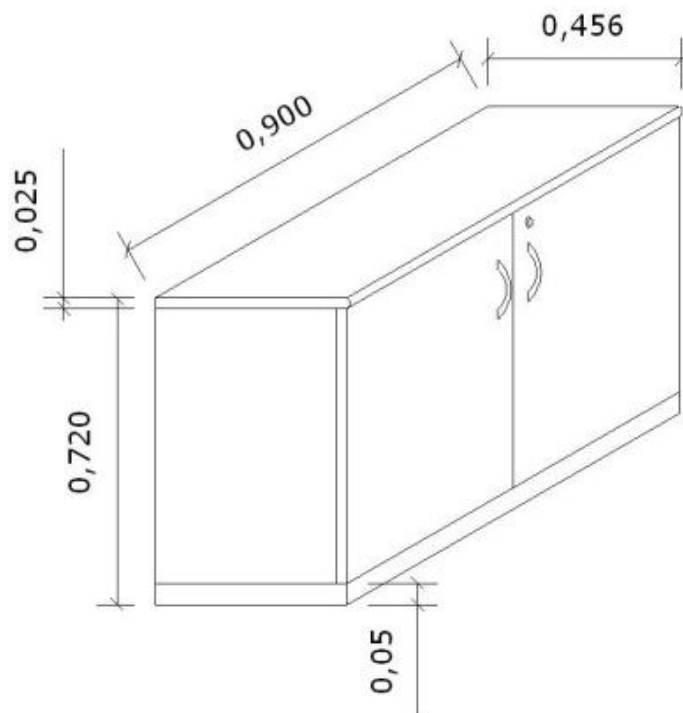
**Vista Superior****Perspectiva****3) ITEM III**

### Vista Frontal (externa)

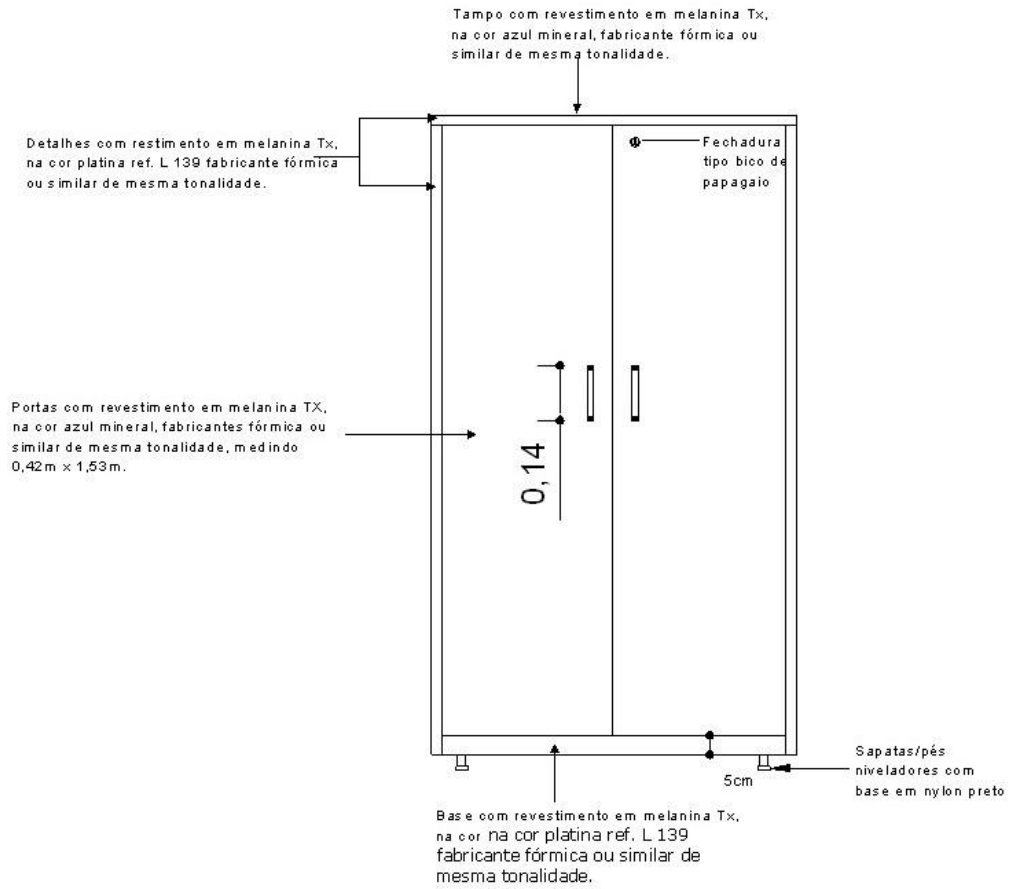

### Vista Frontal (interna)

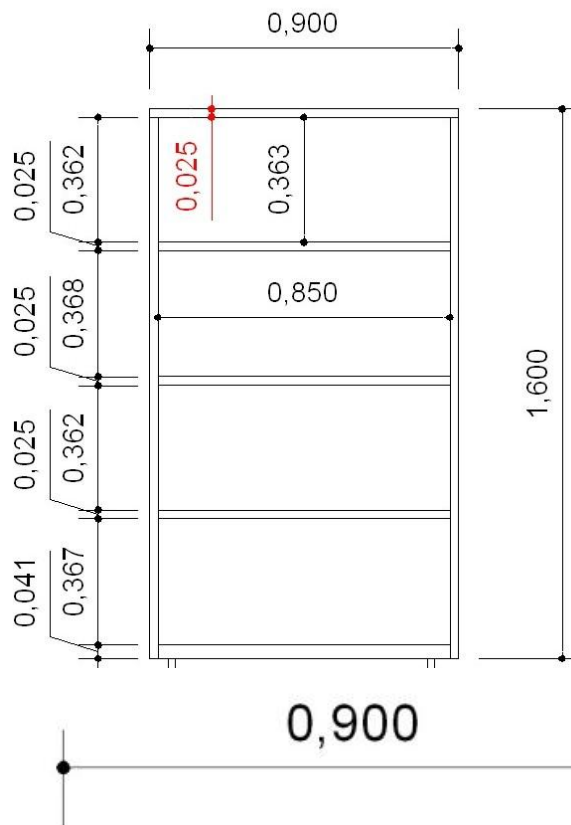

### Vista Lateral (externa)

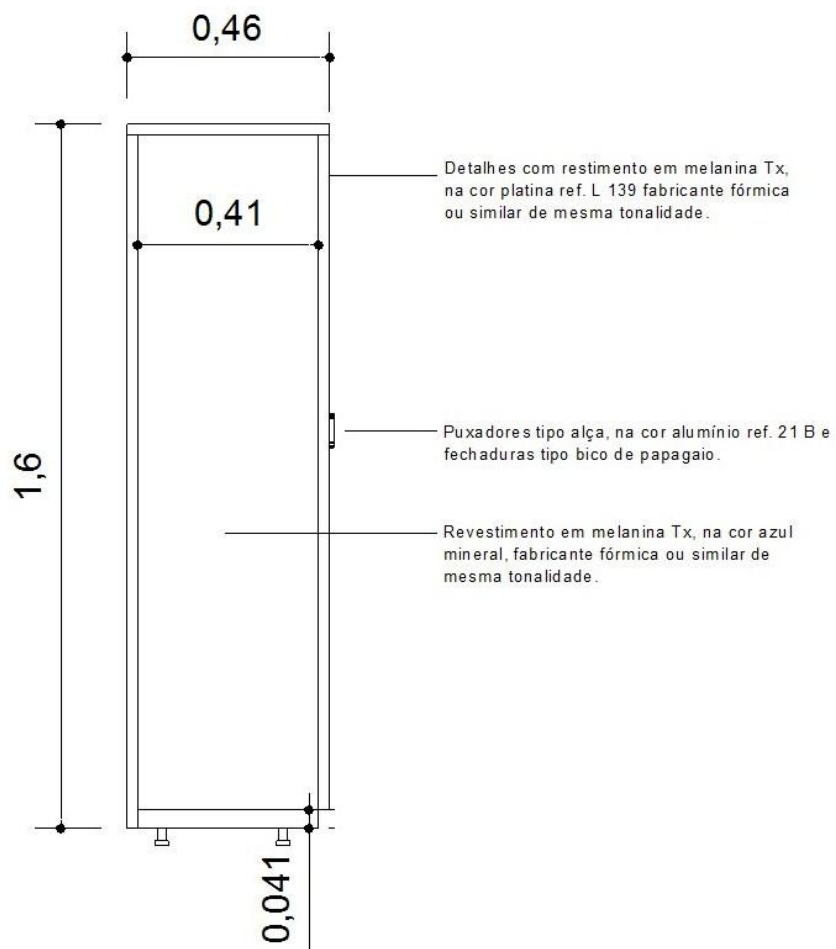

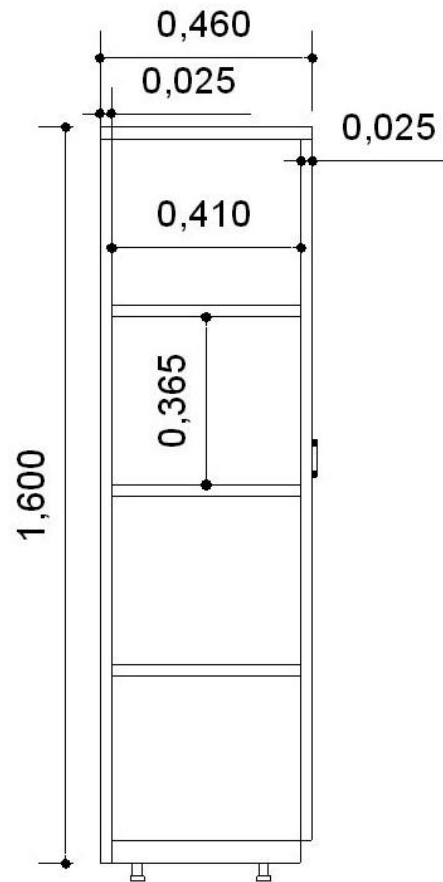



#### 4) ITEM IV – APARADOR DE VIDRO 3 PEÇAS

**Vista Frontal**

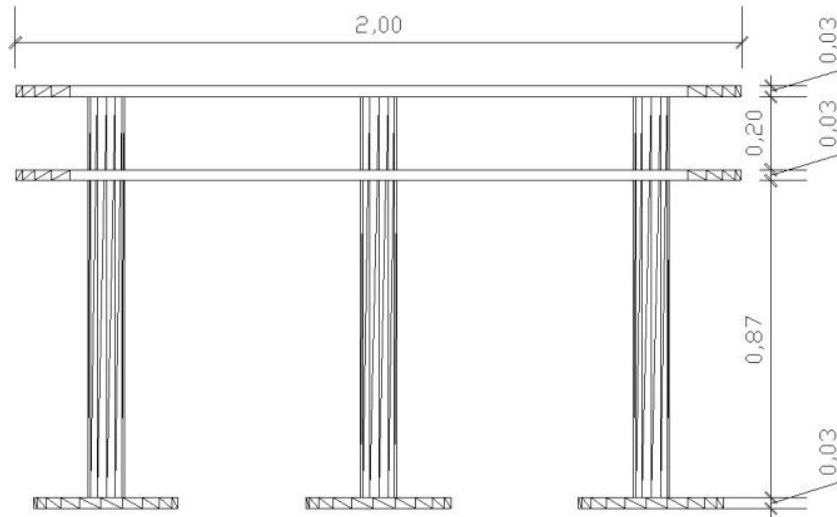

**Vista Superior**

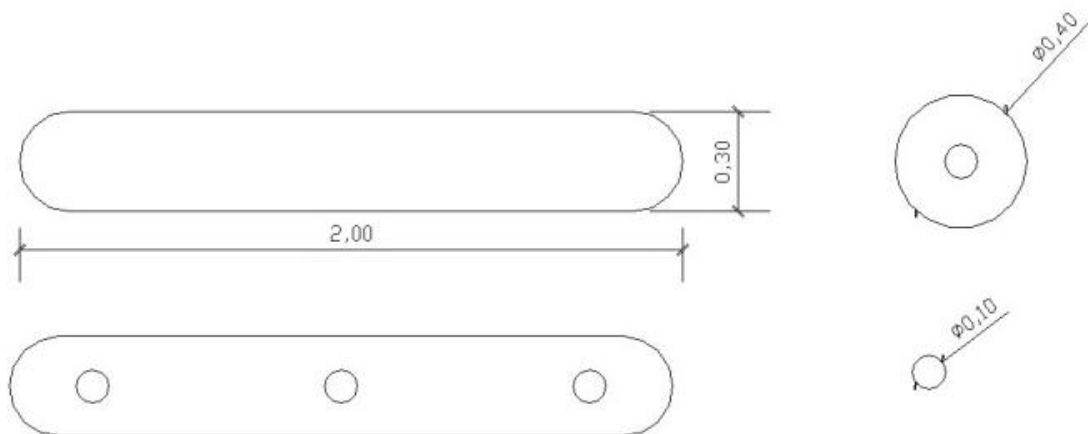

**ANEXO II – MODELO DE PROPOSTA DE PREÇOS**

**Ao Banco do Estado do Pará**

**À Pregoeira**

**Processo nº 0438/2015 – SULOG/GEPAT**

**BANPARÁ/ SULOG/GEPAT/CHEFIA – Edital nº /2015.**

Apresentamos a V.Sª, nossa proposta de preços de preços de **fornecimento do(s) seguinte(s) bem (ns) nos termos do Edital e Anexos**, conforme abaixo relacionado:

<b>A</b>	<b>B</b>	<b>C</b>	<b>D</b>	<b>E</b>	<b>F</b>	<b>G</b>
<b>ITEM</b>	<b>CARACTERÍSTICAS (ESPECIFICAÇÃO)</b>	<b>VALOR UNITÁRIO</b>	<b>QUANT.</b>	<b>MARCA</b>	<b>VALOR UNITÁRIO</b>	<b>VALOR Global do Item</b>

**IMPORTANTE: No preço ofertado já deverá estar incluso os valores correspondentes ao frete, taxas, impostos e demais despesas, tudo de responsabilidade da CONTRATADA.**

O prazo de validade da proposta de preços é de 120 **(cento e vinte) dias consecutivos**, contados da data da abertura da licitação.

Nos comprometemos a fornecer o (s) bem (ens), objeto deste edital, nas condições e exigências estabelecidas nos Termos de Referência (Anexos I do Edital).

Declaramos, sob as penas da lei:

- Nos comprometemos a entregar os bens conforme estabelecido no Termo de Referência e Especificações Técnicas do presentes neste Edital.
- Que estamos de pleno acordo com todas as condições e exigências estabelecidas no Edital e seus Anexos, bem como aceitamos todas as obrigações e responsabilidades especificadas no Edital, Termo de Referência e instrumento de contrato.
- Estar cientes da responsabilidade administrativa, civil e penal, bem como ter tomado conhecimento de todas as informações e condições necessárias à correta cotação do objeto licitado.
- Que os preços propostos estão incluídos todos os custos e despesas, inclusive frete, taxas, impostos, tributos, contribuições sociais, parafiscais, comerciais e outros inerentes ao objeto relativo ao procedimento licitatório PREGÃO ELETRÔNICO Nº /2015.
- **EM CUMPRIMENTO AO ITEM 8 DO TERMO DE REFERÊNCIA, Indicamos a empresa abaixo, para a prestação de serviço de assistência técnica dos bens adjudicados, durante o período da garantia, oferecido pelo fabricante:**

**EMPRESA: NOME/CNPJ****Endereço:****Fone/Email:****Nome da pessoa responsável para contato:**

Caso nos seja adjudicado o objeto da licitação, comprometemos a assinar o contrato no prazo determinado no documento de convocação, e para esse fim fornecemos os seguintes dados:

Razão Social: \_\_\_\_\_ CNPJ/MF: \_\_\_\_\_  
Endereço: \_\_\_\_\_ CEP: \_\_\_\_\_  
Tel/Fax: \_\_\_\_\_ Endereço Eletrônico (e-mail): \_\_\_\_\_  
Cidade: \_\_\_\_\_ UF: \_\_\_\_\_  
Banco: 037 Agência: \_\_\_\_\_ c/c: \_\_\_\_\_

Caso não seja informado desde já, nos campos acima citados, a agência e conta aberta no Banco do Estado do Pará, em cumprimento ao art. 2º do Decreto Estadual nº 877/2008 de 31/03/2008, **O LICITANTE DEVERÁ APRESENTAR A SEGUINTE DECLARAÇÃO:**

**"NOS COMPROMETEMOS A REALIZAR A REFERIDA ABERTURA DA CONTA NO PRAZO MÁXIMO DE ATÉ 05 (CINCO DIAS) CONSECUTIVOS CONTADOS DA ASSINATURA DO CONTRATO."**

Dados do Representante Legal da Empresa:

Nome: \_\_\_\_\_  
Endereço: \_\_\_\_\_  
CEP: \_\_\_\_\_ Cidade: \_\_\_\_\_ UF: \_\_\_\_\_  
CPF/MF: \_\_\_\_\_ Cargo/Função: \_\_\_\_\_  
RG nº: \_\_\_\_\_ Expedido por: \_\_\_\_\_  
Naturalidade: \_\_\_\_\_ Nacionalidade: \_\_\_\_\_

**OBSERVAÇÕES:** Em caso de discordância existente entre as especificações deste objeto descritas no COMPRASNET - CATMAT e as especificações constantes dos Anexos I e deste Edital, prevalecerão às últimas.

**ANEXO II-A - MODELO DE DECLARAÇÃO DE ELABORAÇÃO INDEPENDENTE DE PROPOSTA****Pregão Eletrônico      /2015**

A empresa \_\_\_\_\_, CNPJ \_\_\_\_\_, por meio de seu representante legal, para fins do disposto no Edital do Pregão Eletrônico nº \_\_\_\_/2015 UASG 925803, declara, sob as penas da lei, em especial o art. 299 do Código Penal Brasileiro, que:

(a) a proposta apresentada para participar do Pregão Eletrônico \_\_\_\_/2015 UASG 925803 foi elaborada de maneira independente pela empresa \_\_\_\_\_ e o conteúdo da proposta não foi, no todo ou em parte, direta ou indiretamente, informado, discutido ou recebido de qualquer outro participante potencial ou de fato do Pregão Eletrônico \_\_\_\_/2015 UASG 925803, por qualquer meio ou por qualquer pessoa;

(b) a intenção de apresentar a proposta elaborada para participar do Pregão Eletrônico \_\_\_\_/2015 UASG 925803, não foi informada, discutida ou recebida de qualquer outro participante potencial ou de fato do Pregão Eletrônico \_\_\_\_/2015 UASG 925803, por qualquer meio ou por qualquer pessoa;

(c) que não tentou, por qualquer meio ou por qualquer pessoa, influir na decisão de qualquer outro participante potencial ou de fato do Pregão Eletrônico \_\_\_\_/2015 UASG 925803, quanto a participar ou não da referida licitação;

(d) que o conteúdo da proposta apresentada para participar do Pregão Eletrônico \_\_\_\_/2015 UASG 925803, não será, no todo ou em parte, direta ou indiretamente, comunicado ou discutido com qualquer outro participante potencial ou de fato do Pregão Eletrônico \_\_\_\_/2015 UASG 925803 antes da adjudicação do objeto da referida licitação;

(e) que o conteúdo da proposta apresentada para participar do Pregão Eletrônico \_\_\_\_/2015 UASG 925803 não foi, no todo ou em parte, direta ou indiretamente, informado, discutido ou recebido de qualquer integrante de BANCO DO ESTADO DO PARÁ S/A antes da abertura oficial das propostas; e

(f) que está plenamente ciente do teor e da extensão desta declaração e que detém plenos poderes e informações para firmá-la.

Belém (PA), \_\_\_\_ de \_\_\_\_\_ de 2015.

**ANEXO III – MODELO DE DECLARAÇÃO DE INEXISTÊNCIA DE FATO IMPEDITIVO  
À HABILITAÇÃO**

**[Nome da empresa]**, CNPJ nº \_\_\_\_\_ sediada **[Endereço completo]**, declara sob as penas da lei, que até a presente data, inexistente fato superveniente impeditivo para sua habilitação no presente processo licitatório, ciente da obrigatoriedade de declarar ocorrências posteriores.

\_\_\_\_\_  
Local e Data

\_\_\_\_\_  
Nome e Identidade do Declarante

**ANEXO IV – MODELO DE DECLARAÇÃO DE NÃO EMPREGAR MENOR**

Declaramos, em atendimento ao previsto no Edital do Pregão Eletrônico nº que não possuímos em nosso quadro de pessoal empregado com menos de 18 (dezoito) anos em trabalho noturno, perigoso ou insalubre e de 16 (dezesesseis) anos em qualquer trabalho, salvo na condição de aprendiz, nos termos do inciso XXXIII do art. 7º da Constituição Federal de 1988.

Local e data.

Assinatura e carimbo do representante legal da empresa.

**ANEXO V – MODELO DE ATESTADO DE CAPACIDADE TÉCNICA****ATESTADO DE CAPACIDADE TÉCNICA**

(Modelo)

Atestamos para os devidos fins que a empresa **[Razão Social da Empresa licitante]**, inscrita no CNPJ sob o nº **[da Empresa licitante]**, estabelecida na **[endereço da Empresa licitante]**, forneceu ou fornece para esta empresa/Entidade **[Razão Social da Empresa Emitente do atestado]**, inscrita no CNPJ sob o nº **[CNPJ da Empresa Emitente do atestado]**, situada no **[endereço da Empresa Emitente do atestado]**, os seguintes serviços e produtos, abaixo especificado(s), no período de (\_\_\_/\_\_\_/\_\_\_ a \_\_\_/\_\_\_/\_\_\_):

**1. SERVIÇO REALIZADO:** (descrever)

**2. VALOR GLOBAL (R\$):**..... (se possível).

Atestamos ainda, que tal (is) fornecimento (s) está (rão) sendo/foi (ram) executado(s) satisfatoriamente, não existindo, em nossos registros, até a presente data, fatos que desabonem sua conduta e responsabilidade com as obrigações assumidas.

\_\_\_\_\_  
Local e Data

\_\_\_\_\_  
[Nome do Representante da Empresa Emitente]

Cargo / Telefone

**OBSERVAÇÃO: EMITIR EM PAPEL TIMBRADO DA EMPRESA/ ENTIDADE OU IDENTIFICÁ-LA LOGO ABAIXO OU ACIMA DO TEXTO, COM NOME, CNPJ, ENDEREÇO, TELEFONES, FAX E E-MAIL.**

**ANEXO VI – MINUTA DE CONTRATO****INSTRUMENTO PARTICULAR DE CONTRATO  
PARA FORNECIMENTO DE MÓVEIS, QUE  
FAZEM ENTRE SI O BANCO DO ESTADO DO  
PARÁ S/A E A EMPRESA XXXXX, COMO  
ABAIXO MELHOR SE DECLARA:**

Pelo presente instrumento particular que, entre si fazem, de um lado o **BANCO DO ESTADO DO PARÁ S.A.**, instituição financeira, com sede em Belém do Pará, na Avenida Presidente Vargas, n.º 251, Bairro Centro, CEP. 66.010-000, Belém-PA, inscrito no Ministério da Fazenda sob o CNPJ n.º 04.913.711/0001-08, neste ato representado por dois de seus representantes legais e/ou procuradores, designados na forma de seu estatuto social, doravante designado **CONTRATANTE** e, de outro lado, a empresa \_\_\_\_\_, sediada na cidade de \_\_\_\_\_, sito travessa à \_\_\_\_\_, n.º \_\_\_\_\_, Bairro \_\_\_\_\_, CEP: \_\_\_\_\_, inscrita no CNPJ n.º \_\_\_\_\_, denominada **CONTRATADA**, neste ato representado por \_\_\_\_\_, (qualificação) portador do RG n.º \_\_\_\_\_, CPF/MF n.º \_\_\_\_\_, residente e domiciliado na cidade de \_\_\_\_\_, (endereço completo), Bairro \_\_\_\_\_, CEP \_\_\_\_\_, celebram o presente Contrato, por Licitação na modalidade PREGÃO N.º \_\_\_\_\_, na forma eletrônica e da Lei Federal N.º 10.520/2002 e subsidiariamente a Lei Federal N.º 8.666/93 e suas alterações posteriores, **Processo n.º 0438/2015 – SULOG/GEPAT**, conforme cláusulas e condições a seguir:

**CLÁUSULA PRIMEIRA - DO OBJETO**

**O presente contrato tem por objeto o fornecimento de Móveis, REFERENTE AO ITEM XXXX, para compor o estoque e substituir as que estão em estado de conservação precário e suprir as novas Unidades que estão sendo instaladas pelo Plano de Expansão do Banco, bem como, a reserva técnica do CONTRATANTE, conforme especificações e condições estabelecidas no termo de referência, que integrará este pacto para todos os fins de direito, bem como, todos os anexos do edital.**

**PARÁGRAFO ÚNICO:** O fornecimento dos bens objeto deste Contrato será fiscalizado, pelo funcionário XXXXXXXX, designado pelo **CONTRATANTE**, com autoridade para exercer tal função.

**CLÁUSULA SEGUNDA – DAS OBRIGAÇÕES DA CONTRATADA**

Além das obrigações constantes no item 9 do Termo de Referência – Anexo I do Edital, a **CONTRATADA** se obriga a:

- a) Dar integral cumprimento a todas as obrigações, especificações, condições e demais regras contidas no presente Termo de Referência, a todas as normas vigentes, à sua proposta, bem como às necessidades e orientações do CONTRATANTE, que integrarão este pacto para todos os fins de direito;
- b) Usar pessoal próprio, contratado sob inteira responsabilidade, para, sob a sua supervisão direta entregar os bens com qualidade e em perfeito estado. Para tanto,



- recrutar os trabalhadores necessários à entrega dos bens, em seu nome, arcando com todos os encargos decorrentes da contratação, inclusive transporte;
- c) Fornecer os bens de primeira qualidade e nas condições e prazos estabelecidos no termo de referência, anexo I do edital.
  - d) Acatar todas as exigências do **CONTRATANTE**, sujeitando-se à ampla e irrestrita fiscalização, prestando todos os esclarecimentos solicitados e atendendo às reclamações formuladas;
  - e) Responsabilizar-se pelos danos causados diretamente à administração ou a terceiros, decorrentes de sua culpa ou dolo, quando da execução dos serviços, não excluindo ou reduzindo essa responsabilidade à fiscalização ou ao acompanhamento pelo **CONTRATANTE**;
  - f) Assegurar a substituição dos produtos ofertados e recusados pela **CONTRATANTE**, inclusive quanto ao prazo de garantia de, no mínimo 01 (um) ano, contados do recebimento definitivo, e sem ônus para este, no caso de defeitos ou imperfeições, no prazo de 10 (dez) dias contados da data de notificação feita pelo **CONTRATANTE**, sob pena de aplicação das penalidades e sanções previstas no instrumento contratual;
  - g) Manter durante toda a execução do contrato, em compatibilidade com as obrigações assumidas, todas as condições de habilitação e qualificação exigidas no instrumento convocatório, bem como quanto ao cumprimento da Emenda Constitucional nº 42 à Constituição do Estado do Pará, de 04 de junho de 2008, devendo a empresa **CONTRATADA**, por ocasião da assinatura do Instrumento Contratual, apresentar Declaração de que emprega pessoas com deficiência, na forma prevista na referida Emenda;
  - h) Comunicar, verbal e imediatamente, ao **CONTRATANTE** todas as ocorrências anormais verificadas na execução dos serviços e, no menor espaço de tempo possível reduzir a escrito tal comunicação verbal apresentando-a ao citado órgão;
  - i) Entregar os bens, objeto do contrato, nos prazos, nas condições e na forma previstas no termo de referência (Anexo I).
  - j) Realizar suas atividades utilizando profissionais regularmente contratados e habilitados, cabendo-lhe total e exclusiva responsabilidade pelo integral atendimento de toda legislação que rege os negócios jurídicos e que lhe atribua responsabilidades, com ênfase na previdenciária, trabalhista, tributária e cível.
  - k) Reembolsar ao **BANPARÁ** todas as despesas que este tiver decorrentes de:
    - i) Reconhecimento judicial de titularidade de vínculo empregatício de prepostos seus com ao **BANPARÁ**, ou qualquer empresa do mesmo grupo econômico;
    - ii) Reconhecimento judicial de solidariedade ou subsidiariedade do **BANPARÁ** ou qualquer outra empresa do mesmo grupo econômico no cumprimento das obrigações previdenciárias da **CONTRATADA**.
  - l) Responsabilizar-se, em caráter irretroatível e irrevogável, por quaisquer reclamações trabalhistas ou qualquer outro ato de natureza administrativa ou judicial, inclusive decorrentes de acidente de trabalho, que venham ser intentadas contra o **CONTRATANTE**, por seus funcionários/colaboradores, que constituem mão-de-obra encarregada da execução dos serviços objeto deste contrato, seja a que título for e a que tempo decorrer, respondendo integralmente pelo pagamento de indenizações, multas, honorários advocatícios, custas processuais e demais encargos que houver, obrigando-se a **CONTRATADA** a requerer a substituição do **CONTRATANTE**, individual ou coletivamente, no pólo passivo da eventual reclamação trabalhista.
  - m) Prestar garantia na forma estabelecida neste Contrato;

- n) Não ceder ou dar em garantia, a qualquer título, no todo ou em parte, os créditos de qualquer natureza decorrente ou oriunda deste Contrato, salvo com autorização prévia e por escrito do **CONTRATANTE**;
- o) Acatar as exigências do poder público, às suas expensas, as multas porventura impostas pelas autoridades competentes, mesmo aquelas que por força dos dispositivos legais sejam atribuídas ao **CONTRATANTE**, de tudo dando conhecimento a este;
- p) Não subcontratar, no todo ou em parte, sem prévia anuência do **CONTRATANTE**.
- q) Arcar com as despesas decorrentes da prestação dos serviços objeto do presente instrumento contratual.

**PARÁGRAFO ÚNICO:** A responsabilidade da **CONTRATADA** por todas as obrigações descritas no termo de referência, não será reduzida, ou alterada em decorrência da existência da fiscalização da Contratante e nem de prévia aprovação de amostra, quando for o caso.

### **CLÁUSULA TERCEIRA – DAS OBRIGAÇÕES DO CONTRATANTE**

O **CONTRATANTE** se obriga a:

- a) Comunicar à **CONTRATADA** toda e qualquer ocorrência relacionada com a entrega dos bens;
- b) Propiciar à **CONTRATADA** o acesso aos locais onde os bens serão entregues, em horário adequado e no tempo necessário para sua entrega;
- c) Prestar as informações e os esclarecimentos que venham a ser solicitados pela **CONTRATADA**;
- d) Efetuar o pagamento na forma convencionada;
- e) Proporcionar todas as facilidades para que a **CONTRATADA** possa desempenhar o fornecimento do bem dentro das normas propostas no edital de licitação e documentação pertinente a referida licitação;
- f) Acompanhar e fiscalizar a entrega dos bens por meio de servidor indicado e designado como seu representante.
- g) Cumprir as obrigações que lhe cabem, previstas no Termo de Referência – Anexo I do edital.

### **CLÁUSULA QUARTA - DOS PREÇOS E CONDIÇÕES DE PAGAMENTO**

O valor global deste contrato é de **R\$ \_\_\_\_ (extenso)**, conforme abaixo especificado:

<b>A</b>	<b>B</b>	<b>C</b>	<b>D</b>	<b>E</b>	<b>F</b>	<b>G</b>
<b>ITEM</b>	<b>CARACTERÍSTICAS (ESPECIFICAÇÃO)</b>	<b>VALOR UNITÁRIO</b>	<b>QUANT .</b>	<b>MARCA</b>	<b>VALOR UNITÁRIO</b>	<b>TOTAL</b>

--	--	--	--	--	--	--

**PARÁGRAFO PRIMEIRO:** A realização do pagamento de que trata esta cláusula acima fica condicionada, **além das regras do item 10 do Termo de Referência**, a apresentação dos documentos, caso os anteriormente apresentados estejam vencidos: CND - emitida pelo INSS, Certidão de Regularidade da Receita Federal e da PGFN, CND do FGTS expedida pela CEF; prova de regularidade para com as fazendas Estadual e Municipal do domicílio da sede do licitante.

**PARÁGRAFO SEGUNDO:** No preço já estão incluídos todos os tributos e demais encargos que incidam ou venham a incidir sobre o Contrato e a execução dos serviços referidos, assim como contribuições previdenciárias, fiscais e parafiscais, PIS/PASEP, FGTS, IRRF, emolumentos, seguro de acidente de trabalho, e outros, ficando excluída qualquer solidariedade do CONTRATANTE, por eventuais autuações.

**PARÁGRAFO TERCEIRO:** As despesas decorrentes das obrigações previstas no termo de referência, anexo I do edital, deverão arcadas pela CONTRATADA.

**PARÁGRAFO QUARTO:** A devolução de notas/faturas não servirá de pretexto para a suspensão dos serviços ou ao descumprimento de cláusulas contratuais.

**PARÁGRAFO QUINTO:** As Notas Fiscais/Faturas e Documentação entregues em desacordo com esta cláusula serão devolvidas pelo **CONTRATANTE** com as informações que motivaram a rejeição, contando novo prazo para o efetivo pagamento.

**PARÁGRAFO SEXTO:** O **CONTRATANTE** efetuará o pagamento via crédito em conta corrente a ser aberta pela **CONTRATADA** em uma das agências do Banco do Estado do Pará S/A - BANPARÁ, a qual deverá ser indicada na nota fiscal/fatura, conforme dispõe o Decreto do Estado do Pará nº 877/2008.

**PARÁGRAFO SÉTIMO:** Os pagamentos serão realizados **no prazo de 20 (vinte) dias, a contar do recebimento definitivo do bem solicitado**, desde que não haja fato impeditivo para o qual, de alguma forma, tenha concorrida o CONTRATADO.

**PARÁGRAFO OITAVO:** Será efetuada a retenção na fonte de todos os tributos e contribuições exigidos pela legislação em vigor, para a prestação de serviço, objeto deste contrato.

**PARÁGRAFO NONO:** O **CONTRATANTE** não assumirá responsabilidade alguma pelo pagamento de tributos e encargos que competirem à **CONTRATADA**, nem se obrigará a restituir-lhes valores, principais ou acessórios, que esta, porventura, despender com pagamentos dessa natureza.

**PARÁGRAFO DEZ:** Ocorrendo atraso no pagamento das faturas ou outros documentos de cobrança emitidos pela **CONTRATADA**, desde que não haja culpa da **CONTRATADA**, incidirá sobre os valores em atraso juros de mora no percentual de 1% (um por cento) ao mês, *pro rata die*, calculados de forma simples sobre o valor em atraso e devidos a partir do dia seguinte ao do vencimento até a data da efetiva liquidação do débito.

**PARÁGRAFO ONZE:** O contratado se obrigará a utilizar a Nota Fiscal Eletrônica NF-e Modelo 55, em substituição a Nota Fiscal Modelo 1 ou 1-A (modelo antigo), na totalidade das operações de compras efetuadas pelas Unidades do CONTRATANTE, independente da atividade econômica exercida. Assim sendo, nenhuma nota fiscal modelo 1 ou 1-A será aceita, mesmo que dentro do prazo de validade de uso. Os demais modelos de notas fiscais e cupom fiscal, continuam em vigor.

**PARÁGRAFO DOZE:** Nenhum pagamento será efetuado à **CONTRATADA** enquanto pendente de liquidação qualquer obrigação, em especial, quando os documentos comprobatórios de situação regular em relação ao INSS e ao FGTS, apresentados em atendimento às exigências de habilitação, estiverem com a validade expirada, de modo que o pagamento ficará retido até a apresentação de novos documentos dentro do prazo de validade. Esse fato não será gerador de direito a reajustamento de preços ou a atualização monetária, conforme disposto no artigo 195, § 3º da Constituição Federal.

**PARÁGRAFO TREZE:** Nos preços pactuados já estarão inclusos as contribuições, tributos, fretes, transportes e demais despesas e encargos incidentes sobre o objeto do Contrato.

#### **CLÁUSULA QUINTA: DA APRESENTAÇÃO DE DOCUMENTOS PARA PAGAMENTO:**

Os pagamentos dos serviços prestados ficarão condicionados, a critério do **CONTRATANTE**, à apresentação, pela **CONTRATADA**, dos seguintes documentos, no original ou cópia autenticada:

- a) Comprovantes dos recolhimentos previdenciários;
- b) Comprovantes dos depósitos do FGTS, realizados na conta vinculada dos empregados da empresa;
- c) Certidão Negativa de Débitos Trabalhistas.

**PARÁGRAFO PRIMEIRO:** O CONTRATANTE poderá, a qualquer momento, solicitar à apresentação, pela CONTRATADA, no prazo de 10 (dez) dias, dos seguintes documentos, no original ou cópia autenticada:

- a) Prova de quitação com as Fazendas Federal, Estadual e Municipal de seu domicílio ou sede;
- b) Certidão negativa de débito do INSS – CND;
- c) Certidão de regularidade de situação do FGTS – CRS;
- d) Certidão negativa de falência, recuperação judicial ou extrajudicial;
- e) Certidão quanto à dívida ativa da União;
- f) Inscrição estadual e/ou municipal;
- g) Certidão Negativa de Débitos Trabalhistas.

**PARÁGRAFO SEGUNDO:** O descumprimento do disposto nesta cláusula faculta ao **CONTRATANTE** o direito de reter o valor correspondente ao pagamento dos serviços até a regularização da pendência.

#### **CLÁUSULA SEXTA – DA ENTREGA DO OBJETO.**

O objeto desta licitação será recebido nos prazos e nos termos estabelecidos no referido Termo de Referência.

**PARÁGRAFO PRIMEIRO:** O recebimento não exclui as responsabilidades civil e penal da ADJUDICATÁRIA.

**PARÁGRAFO SEGUNDO:** Os bens entregues em desacordo com o especificado no instrumento convocatório serão rejeitados parcialmente ou totalmente, conforme o caso, obrigando-se a CONTRATADA a substituí-los (por completo) **no prazo máximo de 10 (dez) dias**, a contar da notificação realizada pelo BANPARÁ, independentemente das penalidades e sanções previstas neste Edital.

**PARÁGRAFO TERCEIRO:** O Banco na ocasião da entrega dos bens também procederá à inspeção visual, rejeitando a(s) unidade(s) que venha(m) a apresentar avaria(s).

#### **CLÁUSULA SÉTIMA - DA VIGÊNCIA**

O presente contrato tem um prazo de vigência de 12 (doze) meses, a contar da data da assinatura deste contrato.

#### **CLÁUSULA OITAVA – DA GARANTIA**

Em garantia ao fiel cumprimento de todas as cláusulas e condições do presente contrato, a **CONTRATADA** optará por uma das modalidades de garantia previstas nos incisos de I a III, do parágrafo primeiro, do art. 56, da Lei Nº. 8.666/1993:

- a) Caução em dinheiro ou em títulos da dívida pública, devendo este ter sido emitido sob a forma escritural, mediante registro em sistema centralizado de liquidação e de custódia autorizado pelo Banco Central do Brasil e avaliados pelos seus valores econômicos, conforme definido pelo Ministério da Fazenda.
- b) Fiança bancária.
- c) Seguro-garantia.

**PARÁGRAFO PRIMEIRO:** O comprovante da efetivação da garantia escolhida pela **CONTRATADA**, deverá ser apresentado ao **CONTRATANTE**, **em até 10 (dez) dias, a contar do recebimento do contrato para assinatura, podendo ser prorrogado pelo mesmo prazo, desde que justificado pela empresa e após análise do CONTRATANTE**, para verificação análise e demais providências, sob a pena de perder a **CONTRATADA**, o direito de contratar com o **CONTRATANTE**.

**PARÁGRAFO SEGUNDO:** O valor da garantia, equivalente a 5% do valor global do contrato, será prestado conforme abaixo:

- a) Em se tratando de caução: será creditado em conta de poupança vinculada ao presente contrato, aberta na agência Belém Centro/BANPARA, em favor do BANCO DO ESTADO DO PARÁ S/A. à ordem da área gestora de contratos e pagamentos, podendo ser aplicada a títulos rentáveis, a crédito do **CONTRATANTE**, sendo que os acréscimos ao principal serão incorporados à caução;
- b) Em se tratando de fiança bancária, em qualquer Instituição Financeira Oficial a critério da **CONTRATADA**;
- c) Em se tratando de seguro garantia: em qualquer seguradora, a critério da **CONTRATADA**.

**PARÁGRAFO TERCEIRO:** O valor da garantia de que trata esta cláusula ficará bloqueado durante o prazo de vigência do Contrato, somente podendo ser movimentado pelo **CONTRATANTE** para cobertura de danos decorrentes do presente ajuste,

independentemente de notificação ou interpelação judicial ou extrajudicial, especialmente pela inexecução de que trata a cláusula dez, sem prejuízo das demais sanções legais ou contratuais.

**PARÁGRAFO QUARTO:** Na hipótese do valor caucionado permanecer intacto até o final do contrato, o **CONTRATANTE** restitui-lo-á acrescido dos rendimentos que forem creditados através da conta de poupança, 30 (trinta) dias após o encerramento da vigência do contrato.

**PARÁGRAFO QUINTO:** Caso haja reajuste do valor do contrato ou retirada pela ocorrência de fatos que ensejem a utilização de parte ou totalidade do valor da garantia pelo **CONTRATANTE**, para cobertura dos danos causados ou multas, fica a **CONTRATADA** obrigada a complementar no prazo de até 10 (dez) dias úteis o valor da garantia de modo a corresponder sempre a 5% (cinco por cento) do valor do contrato.

### **CLÁUSULA NONA - DAS PENALIDADES**

No caso de atraso injustificado, execução parcial ou inexecução contratual, a **CONTRATADA** ficará sujeita, sem prejuízo das responsabilidades civil e criminal, ressalvados os casos devidamente justificados e comprovados, a critério da Administração e ainda garantida prévia e ampla defesa, às seguintes cominações administrativas, cumulativamente ou não, com as penalidades previstas neste instrumento, sem prejuízo da apuração das perdas e danos:

a) advertência;

b) multa;

c) suspensão temporária de participar de licitações e impedimento de contratar com o BANPARÁ, por prazo não superior a 05 (cinco) anos;

d) declaração de inidoneidade para licitar ou contratar com a administração Pública, enquanto perdurarem os efeitos normativos da punição ou até que seja promovida a reabilitação.

**PARÁGRAFO PRIMEIRO:** A sanção de **advertência** poderá ser aplicada nas seguintes hipóteses:

a) descumprimento parcial das obrigações e responsabilidades assumidas contratualmente;

b) outras ocorrências que possam acarretar transtornos ao desenvolvimento dos serviços do **CONTRATANTE**, a critério do **CONTRATANTE**, desde que não caiba aplicação de sanção mais grave.

**PARÁGRAFO SEGUNDO:** A **multa** poderá ser cominada em razão do atraso injustificado no cumprimento do objeto, de prazos estipulados ou descumprimento de obrigações contratuais, nas seguintes hipóteses e percentuais:

a) **Multa moratória de 0,5% ao dia limitado a 7,5% (sete e meio por cento)** apurada sobre o valor do bem objeto de atraso, no descumprimento do prazo de entrega, sem prejuízo das perdas e danos e lucros cessantes sofridos pelo Banco.

a.1.) Nesta hipótese, o atraso injustificado por período superior a 15 (quinze) dias caracterizará o descumprimento total da obrigação, punível com multa de 10% (dez por cento) apurada sobre o valor total adjudicado, ficando a critério da Administração a rescisão contratual na forma do art. 78 da Lei 8.666/93.

- b) Multa de 10% (dez por cento) por infração contratual**, apurada sobre o *valor global adjudicado à contratada*, em face do descumprimento de quaisquer das cláusulas e condições pactuadas, e, ainda, na recusa do CONTRATADO em:
- b.1.) Não assinar o contrato no prazo estipulado ou entregar a declaração de que emprega pessoas com deficiência, na forma prevista na Emenda Constitucional nº 42, de 04 de junho de 2008, à Constituição do Estado do Pará;
  - b.2.) Abrir a conta corrente exigida na forma do item 16.1 alínea "f" do Edital.
  - b.3.) Cumprir fielmente as obrigações decorrentes do presente Edital, Termo de referência e Contrato;
  - b.4.) responder pelos encargos trabalhistas, previdenciários, fiscais e comerciais resultantes desta contratação;
- c) Multa de 20% (vinte por cento)** apurada sobre o valor global estimado do contrato no caso rescisão por falta imputada à CONTRATADA, sem prejuízo das perdas e danos e lucros cessantes sofridos pelo Banco.

**d) O CONTRATANTE** poderá aplicar, cumulativamente, à **CONTRATADA** as multas previstas contratualmente.

**PARÁGRAFO TERCEIRO:** As multas poderão ser aplicadas cumulativamente com as sanções de advertência, suspensão temporária ou declaração de inidoneidade.

**PARÁGRAFO QUARTO:** A aplicação das multas acima não obsta que o **CONTRATANTE** rescinda unilateralmente o instrumento contratual e aplique as demais sanções.

**PARÁGRAFO QUINTO:** O valor da multa, a critério do CONTRATANTE, poderá ser descontado do(s) pagamento(s) a ser efetuado à CONTRATADA, independentemente de comunicação ou interpelação judicial, observando-se:

- a)** Se o valor a ser pago à CONTRATADA não for suficiente para cobrir o valor da multa fica a CONTRATADA obrigada a recolher a importância devida no prazo de 15 (quinze) dias, contado da comunicação oficial;
- b)** Em não sendo realizado o pagamento, a diferença devida poderá ser descontada da garantia contratual, e, na insuficiência desta, será objeto de cobrança judicial.
  - b.1.) Caso a garantia seja utilizada, no todo ou em parte para pagamento de multa, esta deve ser complementada no prazo de 10 (dez) dias.
- c)** Ao valor da multa não adimplida e objeto de cobrança judicial serão acrescidos honorários advocatícios, estes no percentual de 20%, custas judiciais, correção monetária (INPC) e juros na forma do art. 405 do Código Civil, facultando-se, ainda ao CONTRATANTE a inscrição do inadimplente nos órgãos de cadastro restritivo (SERASA/SPC).

**PARÁGRAFO SEXTO:** A **suspensão do direito de licitar e contratar** com o **CONTRATANTE** poderá ser aplicada à **CONTRATADA** se, por culpa ou dolo prejudicar ou tentar prejudicar a execução deste ajuste, nos seguintes prazos e situações:

- a)** por seis meses:
  - i)** atraso no cumprimento das obrigações assumidas contratualmente, que tenha acarretado prejuízos financeiros para o **CONTRATANTE**;
  - ii)** execução insatisfatória do objeto deste ajuste, se antes tiver havido aplicação da sanção de advertência ou multa, na forma do que dispõem os itens 21.2 e 21.3 deste edital.
- b)** por dois anos:

- i) não conclusão dos serviços contratados ou não entrega dos bens contratados;
- ii) prestação do serviço/fornecimento de bens em desacordo com o termo de referência, constante do Anexo I do edital, não efetuando sua correção após solicitação do **CONTRATANTE**;
- iii) cometimento de quaisquer outras irregularidades que acarretem prejuízo ao **CONTRATANTE**, ensejando a rescisão do contrato por sua culpa;
- iv) condenação definitiva por praticar, por meios dolosos, fraude fiscal no recolhimento de quaisquer tributos;
- v) apresentação, ao **CONTRATANTE**, de qualquer documento falso ou falsificado, no todo ou em parte, com o objetivo de participar da licitação ou para comprovar, durante a execução do contrato, a manutenção das condições apresentadas na habilitação;
- vi) demonstração, a qualquer tempo, de não possuir idoneidade para licitar e contratar com o **CONTRATANTE**, em virtude de atos ilícitos praticados;
- vii) ocorrência de ato capitulado como crime pela Lei nº 8.666/93, praticado durante o procedimento licitatório, que venha ao conhecimento do **CONTRATANTE** após a assinatura do contrato;
- viii) reprodução, divulgação ou utilização, em benefício próprio ou de terceiros, de quaisquer informações de que seus empregados tenham tido conhecimento em razão da execução desta contratação, sem consentimento prévio do **CONTRATANTE**;

c) por cinco anos, nos termos do art. 7º da Lei nº. 10.520/2002, no caso da empresa convocada dentro do prazo de validade da sua proposta, não celebrar o contrato, deixar de entregar ou apresentar documentação falsa exigida para o certame, ensejar o retardamento da execução de seu objeto, não mantiver a proposta, falhar ou fraudar na execução do contrato, comportar-se de modo inidôneo ou cometer fraude fiscal sem prejuízo das multas previstas em edital e no contrato e das demais cominações legais.

**PARÁGRAFO SÉTIMO:** A **declaração de inidoneidade** poderá ser proposta ao Secretário de Estado da Fazenda quando constatada a má-fé, ação maliciosa e premeditada em prejuízo do **CONTRATANTE**, evidência de atuação com interesses escusos ou reincidência de faltas que acarretem prejuízo ao **CONTRATANTE** ou aplicações sucessivas de outras penalidades.

**PARÁGRAFO OITAVO:** Verificado o descumprimento dos termos do Edital, Contrato/Nota de Empenho ou seus anexo, será instaurado procedimento administrativo pela autoridade competente, no qual será assegurado a ampla defesa e o contraditório, com prazos de defesa e recurso de 05 (cinco) dias úteis, a contar do recebimento de notificação.

**PARÁGRAFO NONO:** A critério da Administração poderá ser realizada a retenção do valor da(s) multa(s), o qual, após a conclusão do processo administrativo, garantida ampla defesa, será devolvido devidamente corrigidos pelo índice da poupança, caso o julgamento seja favorável à **CONTRATADA**.

**PARÁGRAFO DEZ:** As penalidades serão obrigatoriamente registradas, e no caso de suspensão de licitar, a ADJUDICATÁRIA/CONTRATADA será descredenciada por igual período, sem prejuízo das multas previstas no edital e das demais cominações legais;

**PARÁGRAFO ONZE:** Os prazos de adimplemento das obrigações contratadas admitem prorrogação nos casos e condições especificados no § 1º do art. 57 da Lei nº 8.666/93,



devendo a solicitação dilatória, sempre por escrito, fundamentada e instruída com os documentos necessários à comprovação das alegações, ser recebida contemporaneamente ao fato que ensejá-la, sendo considerados injustificados os atrasos não precedidos da competente prorrogação.

### **CLÁUSULA DEZ - DA RESCISÃO**

O presente contrato poderá ser rescindido, nas seguintes hipóteses:

- a) De comum acordo entre as partes, independente de qualquer motivo, mediante simples aviso prévio de 90 (noventa) dias a contar do recebimento da notificação;
- b) Por inadimplemento da **CONTRATADA** de quaisquer obrigações assumidas neste contrato, sem prejuízo das responsabilidades civil e penal cabíveis, inclusive o disposto na **Cláusula Sétima**;
- c) Liquidação amigável ou judicial ou falência da **CONTRATADA**;
- d) Transferência total ou parcial de obrigações assumidas neste contrato, sem prévia anuência do **CONTRATANTE**, por escrito;
- e) Quando a alteração do contrato social da **CONTRATADA** prejudicar a execução do contrato, a critério do **CONTRATANTE**;
- f) Suspensão temporária ou declaração de inidoneidade da empresa em licitar ou contratar com a Administração Pública.;
- g) A **CONTRATADA** tenha sua idoneidade técnica ou financeira abaladas ou o seu controle acionário modificado de forma a prejudicar a fiel execução de suas obrigações contratuais;
- h) Nas hipóteses previstas nos artigos 77, 78 e 79 da Lei 8.666/93, conforme o caso;
- i) Nos demais casos previstos na legislação aplicável.

### **CLÁUSULA ONZE – DO FORO**

Fica eleito o Foro da Comarca de Belém do Pará, para dirimir controvérsias oriundas do presente contrato, renunciando a qualquer outro, por mais privilegiado que o seja. E assim, por estarem juntos e contratados, assinam o presente instrumento em 02 (duas) vias de igual teor e forma, subscritas pelas testemunhas abaixo qualificadas, para que produza seus efeitos jurídicos.

Belém (PA), de de 2015

**BANCO DO ESTADO DO PARÁ S. A.**

**CONTRATADA**

**TESTEMUNHAS:**

\_\_\_\_\_

**NOME:**  
**CPF:**

**NOME:**  
**CPF:**

Anexos:

01 – Edital e Anexos;

02 – Proposta Comercial da Licitante.