

EDITAL DO PREGÃO ELETRÔNICO Nº 004/2014 – PARTICIPAÇÃO EXCLUSIVA DE MICROEMPRESAS E EMPRESAS DE PEQUENO PORTE

O **BANCO DO ESTADO DO PARÁ S. A.**, por intermédio da pregoeira designada pela Portaria n.º 155/2013 leva ao conhecimento dos interessados que, na forma da Lei Federal n.º 10.520/2002, Decreto Federal n.º 5.450/2005, Lei Estadual 6.474/2002, Decreto Estadual n.º 2.069/2006, Lei Complementar n.º 123/2006 e Decreto Estadual nº 878/2008 e subsidiariamente Lei n.º 8.666/1993 alterações posteriores, **FARÁ REALIZAR LICITAÇÃO NA MODALIDADE PREGÃO, NA FORMA ELETRÔNICA, DO TIPO MENOR PREÇO, COM ADJUDICAÇÃO GLOBAL, COM OBSERVÂNCIA DAS CONDIÇÕES CONSTANTES DESTE EDITAL E SEUS ANEXOS.**

Na data, horário e endereço eletrônico abaixo indicado far-se-á a abertura da sessão pública do Pregão Eletrônico, por meio de Sistema Eletrônico:

DATA: 03/02/2014

HORÁRIO DE BRASÍLIA: 11:00 h

ENDEREÇO ELETRÔNICO: www.comprasnet.gov.br

Não havendo expediente ou ocorrendo qualquer fato superveniente que impeça a abertura do certame na data marcada, a sessão será automaticamente transferida para o primeiro dia útil subsequente, no mesmo horário e local estabelecidos no preâmbulo deste Edital, desde que não haja comunicação da pregoeira em contrário.

1 - DO OBJETO

1.1 - A presente licitação tem como objeto a Contratação de empresa de engenharia para prestação de serviços de substituição e inclusão de caixas eletrônicos nas unidades do BANPARÁ, incluindo o fornecimento de materiais (painéis de divisória, guias, travessas e acessórios), conforme especificações e condições estabelecidas no Termo de Referência – Anexo I deste edital.

1.2 - Havendo discordância entre as especificações deste objeto descritas no Comprasnet-CATMAT e as especificações constantes do Anexo I – Termo de Referência, prevalecerão as últimas.

1.3 - A adjudicação será por GLOBAL.

1.4 - NO CAMPO “DESCRIÇÃO DETALHADA DO OBJETO OFERTADO” DO SISTEMA COMPRASNET, OBRIGATORIAMENTE E SOB PENA DE DESCLASSIFICAÇÃO, O LICITANTE DEVERÁ DESCREVER A SÍNTESE DO OBJETO OFERTADO, NÃO SENDO ACEITÁVEL O USO EXCLUSIVO DA EXPRESSÃO “CONFORME O EDITAL” E SIMILARES, VEDADO também neste campo, sob pena de desclassificação, a

identificação da marca/fabricante do produto, cuja informação deverá constar em campo próprio do sistema comprasnet.

1.5 - FICA VEDADO AO LICITANTE QUALQUER TIPO DE IDENTIFICAÇÃO QUANDO DO REGISTRO DE SUA PROPOSTA DE PREÇOS NO SISTEMA COMPRASNET, INCLUSIVE QUANTO A INDICAÇÃO DE MARCA/FABRICANTE, SOB PENA DE DESCLASSIFICAÇÃO DO CERTAME, cuja informação deverá constar em campo próprio do sistema comprasnet.

2 - CONSTITUEM ANEXOS DO EDITAL E DELE FAZEM PARTE INTEGRANTE

Anexo I: Termo de Referência

Anexo I-A: Planilha Orçamentária para Substituição e Instalação de Cashes

Anexo I-B: Layouts das Agências

Anexo I-C: Layout do detalhe do Caixa Eletrônico

Anexo I-D: Atual Layout Pa Monte Alegre

Anexo II: Modelo de Proposta de preços

Anexo II-A: Declaração de Elaboração Independente de Proposta

Anexo III: Modelo de Declaração de Inexistência de Fato Impeditivo à Habilitação

Anexo IV: Modelo de Declaração de não empregar menor

Anexo V: Modelo de Atestado de Capacidade Técnica

Anexo VI: Minuta de Contrato

Anexo VII: Política de Segurança do BANPARÁ.

3 - DA IMPUGNAÇÃO AO EDITAL

3.1 - Até 02 (dois) dias úteis antes da data fixada para abertura da sessão pública, qualquer pessoa poderá impugnar o ato convocatório do Pregão, exclusivamente por meio eletrônico (via internet), pelo e-mail cpl@banparanet.com.br, **até às 16h.**

3.2 - Caberá a Pregoeira, auxiliado pelo setor responsável pela elaboração do Edital, decidir sobre a petição no prazo de até 24 (vinte e quatro) horas antes da abertura da sessão pública.

3.3 - Acolhida a impugnação contra o ato convocatório, desde que altere a formulação da proposta de preços, será definida e publicada nova data para realização do certame.

3.4 - As impugnações protocoladas intempestivamente serão desconsideradas.

4 - DA SOLICITAÇÃO DE INFORMAÇÕES

4.1 - Os pedidos de esclarecimentos referentes ao processo licitatório deverão ser enviados a Pregoeira, até 03 (três) dias úteis anteriores à data fixada para abertura da sessão pública, exclusivamente por meio eletrônico (via internet), no e-mail cpl@banparanet.com.br, até às 16h. As informações e/ou esclarecimentos serão prestados pela Pregoeira através do site www.banparanet.com.br, ficando todos os licitantes obrigados a acessá-lo para obtenção das informações prestadas pela Pregoeira.

5 - DAS CONDIÇÕES PARA PARTICIPAÇÃO

5.1 - Somente poderão participar deste **PREGÃO ELETRÔNICO** as microempresas e empresas de pequeno porte que:

5.1.1 - Desempenhem atividade pertinente e compatível com o objeto desta Licitação;

5.1.2 - Atendam às condições deste EDITAL e seus Anexos, inclusive quanto à documentação exigida para habilitação, constante do item 12 deste Edital;

5.1.3 - Cumpram os requisitos legais para o enquadramento de microempresa e empresas de pequeno porte estabelecidos na Lei Complementar nº 123/2006 e, no que couber, no Decreto Estadual nº 878/2008.

5.1.4 - Estejam registradas no Sistema de Cadastramento Unificado de Fornecedores – SICAF, nos termos do §1º do art. 1º do Decreto 3.722, de 09.01.2001, publicado no D.O.U. de 10.01.2001;

5.1.4.1 - As microempresas ou empresas de pequeno porte não cadastradas no SICAF, e que tiverem interesse em participar do presente Pregão, deverão providenciar o seu cadastramento e sua habilitação junto a qualquer Unidade Cadastradora dos órgãos da Administração Pública, até o terceiro dia útil anterior a data de recebimento das Propostas (§ único, do art. 3º do Decreto 3.722/01).

5.1.4.2 - As empresas estrangeiras deverão solicitar o seu credenciamento diretamente no COMPRASNET, até 03 (três) dias úteis antes da abertura da sessão.

5.2 - Como requisito para participação no **PREGÃO ELETRÔNICO** o Licitante deverá manifestar, em campo próprio do Sistema Eletrônico, que cumpre plenamente os requisitos de habilitação e que sua proposta de preços está em conformidade com as exigências do instrumento convocatório, bem como a descritiva técnica constante do Termo de Referência no Anexo I do presente Edital.

5.3 - Não será admitida nesta licitação a participação de microempresas e empresas de pequeno porte que:

5.3.1 - Estejam reunidas em consórcio de empresas, qualquer que seja a sua forma de constituição; grupos de empresas ou mais de uma empresa do mesmo grupo;

5.3.2 - Tenham sido declaradas inidôneas para licitar ou contratar com a Administração Pública, e lhe aplicada a sanção nos termos da legislação vigente, ou ainda, punida com suspensão temporária para licitar ou contratar, nos termos do art. 87, III e IV da Lei n.º 8.666/93.

5.3.3 - Que se encontrem sob falência ou recuperação judicial ou extrajudicial, consórcios de empresas e que estejam coligadas ou subsidiárias entre si;

5.3.4 - Que tenham sido descredenciadas no Sistema Unificado de Cadastramento de Fornecedores – SICAF.

5.3.5 - Que estejam enquadradas em uma das hipóteses previstas no parágrafo 4º do artigo 3º da Lei Complementar nº. 123/2006.

5.4 - E ainda, não poderão participar desta licitação:

5.4.1 - Servidor de qualquer Órgão ou Entidade vinculada ao Órgão promotor da licitação, bem assim a empresa da qual tal servidor seja sócio, dirigente ou responsável técnico.

5.4.2 - Membros da Diretoria Colegiada, do Conselho Fiscal, do Conselho de Administração, Gerentes, funcionários e demais Administradores do órgão licitador.

6 - DO CREDENCIAMENTO E DA REPRESENTAÇÃO

6.1 - Os licitantes interessados deverão proceder ao credenciamento antes da data marcada para início da sessão pública via Internet.

6.2 - O credenciamento dar-se-á pela atribuição de chave de identificação e de senha, pessoal e intransferível, para acesso ao Sistema Eletrônico, no site www.comprasnet.gov.br.

6.3 - O credenciamento e a sua manutenção requerem registro atualizado no Sistema de Cadastramento Unificado de Fornecedores (SICAF), que, também, será requisito para fins de habilitação, consoante o estabelecido no inciso I do art. 13 do Decreto Federal n.º 5.450/05 e inc. I do art. 14 do Decreto Estadual n.º 2.069/2006.

6.4 - O credenciamento junto ao provedor do Sistema implica na responsabilidade legal única e exclusiva do Licitante ou de seu representante legal e na presunção de sua capacidade técnica para realização das transações inerentes ao Pregão Eletrônico.

6.5 - O uso da senha de acesso pelo licitante é de sua responsabilidade exclusiva, incluindo qualquer transação efetuada diretamente ou por seu representante, não cabendo ao provedor do Sistema ou ao BANPARÁ S/A., órgão promotor da licitação, responsabilidade por eventuais danos decorrentes do uso indevido da senha, ainda que por terceiros.

6.6 - A perda da senha ou a detecção de indícios que sugiram a quebra de sigilo devem ser imediatamente comunicadas ao provedor do sistema, com vistas à adoção das medidas cabíveis e imediato bloqueio de acesso.

7 - DA PROPOSTA DE PREÇOS

7.1 - A participação no Pregão Eletrônico dar-se-á por meio da digitação da senha privativa do licitante e subsequente encaminhamento da proposta de preços com valor global da proposta, a partir da data da liberação do Edital no site **www.comprasnet.gov.br**, até o horário limite de início da Sessão Pública, ou seja, até às **11:00 h do dia 03/02/2014**, horário de Brasília, exclusivamente por meio do Sistema Eletrônico, quando, então, encerrar-se-á, automaticamente, a fase de recebimento da proposta de preços. Durante este período o licitante poderá incluir ou excluir proposta de preços.

7.1.1 - Por ocasião do envio da proposta, o licitante deverá declarar, em campo próprio do sistema, sob as penas da Lei, que atende os requisitos do art. 3º da Lei Complementar nº 123/2006, estando apta a usufruir do tratamento favorecido previsto na referida lei, conforme dispõe o art. 11 do Decreto Estadual Nº 878/2008.

7.2 - Como requisito para a participação no Pregão o licitante deverá declarar, em campo próprio do sistema eletrônico, o pleno conhecimento e atendimento às exigências de habilitação previstas neste Edital.

7.3 - FICA VEDADO AO LICITANTE QUALQUER TIPO DE IDENTIFICAÇÃO QUANDO DO REGISTRO DE SUA PROPOSTA DE PREÇOS NO SISTEMA COMPRASNET, SOB PENA DE DESCLASSIFICAÇÃO DO CERTAME, CONFORME ITENS 1.4 E 1.5 DESTA EDITAL.

7.4 - O licitante será responsável por todas as transações que forem efetuadas em seu nome no sistema eletrônico, assumindo como firmes e verdadeiras suas propostas e lances, de acordo com o previsto no inciso III, art. 13, do Decreto Federal n.º 5.450/05 e inc. III do art. 14 do Decreto Estadual n.º 2.069/2006;

7.5 - Incumbirá ainda ao licitante acompanhar as operações no sistema eletrônico durante a sessão pública do Pregão, ficando responsável pelo ônus decorrente da perda de negócios diante da inobservância de quaisquer mensagens emitidas pelo sistema ou de sua desconexão, conforme disposto no inciso IV, art. 13, do Decreto Federal n.º 5.450/05 e inc. IV do art. 14 do Decreto Estadual n.º 2.069/2006;

7.6 - O licitante deverá obedecer rigorosamente aos termos deste Edital e seus anexos, e em caso de discordância existente entre as especificações deste objeto descritas no COMPRASNET - CATMAT e as especificações constantes do Anexo I - Termo de Referência deste Edital prevalecerão às últimas.

7.7 - Na proposta de preços deverão constar, pelo menos, as seguintes condições, conforme modelo constante do Anexo II:

- a)** Razão social e CNPJ da empresa, endereço completo, telefone, fax e endereço eletrônico (e-mail), este último se houver, para contato, bem como nome do proponente ou de seu representante legal, CPF, RG e cargo na empresa, Banco, agência, número da conta-corrente e praça de pagamento;
- b)** Prazo de validade, não inferior a **120 (cento e vinte) dias consecutivos**, a contar da data de sua apresentação;
- c)** Preço global de acordo com o(s) preço(s) praticado(s) no mercado, conforme estabelece o inciso IV do art. 43 da Lei Federal nº. 8.666/93 e conforme modelo de proposta, contido no anexo II do edital. Os valores devem constar em algarismo e por extenso (total), expresso em moeda corrente nacional (R\$), com no máximo 02 (duas) casas decimais, **INCLUSIVE NA ETAPA DE LANCES**, considerando a prestação do serviço constante no Termo de Referência - Anexo I do presente Edital.
- d)** Declaração de que está de pleno acordo com todas as condições, exigências e obrigações estabelecidas no Edital e seus Anexos, bem como que aceita todas as obrigações e responsabilidades especificadas no edital e seus anexos, em especial, no termo de referência e instrumento de contrato;
- e)** Deverá ser apresentada juntamente com a proposta de preços a Declaração de Elaboração Independente de Proposta, conforme modelo constante do Anexo II-A do Edital.

7.8 - No preço apresentado pela licitante já estão incluídos todos os tributos e demais encargos que incidam ou venham a incidir sobre o Contrato e a execução dos serviços referidos, assim como contribuições previdenciárias, fiscais e parafiscais, PIS/PASEP, FGTS, IRRF, emolumentos, seguro de acidente de trabalho, e outros, ficando excluída qualquer solidariedade do BANPARÁ, por eventuais autuações.

7.9 - Quaisquer tributos, custos e despesas diretos ou indiretos omitidos da proposta ou incorretamente cotados serão considerados como inclusos nos preços, não sendo considerados pleitos de acréscimos.

7.9.1 - O BANPARÁ não aceitará qualquer cobrança posterior de quaisquer encargos financeiros adicionais, salvo se criados após a data de abertura desta licitação e que venha, expressamente incidir sobre seu objeto na forma da lei.

7.10 - O licitante será responsável pelas transações efetuadas em seu nome, assumindo como firmes e verdadeiras suas propostas e lances, inclusive os atos praticados diretamente ou por seu representante, não cabendo ao provedor do sistema ou ao órgão promotor da licitação responsabilidade por eventuais danos decorrentes de uso indevido da senha, ainda que por terceiros. (inciso III do art. 13 do Decreto Federal n.º 5.450/05 e inc. III do art. 14 do Decreto Estadual n.º 2.069/2006).

7.11 - Caso exista algum fato que impeça a participação de quaisquer licitantes, ou o mesmo tenha sido declarado inidôneo para licitar ou contratar com a administração pública, este fica impedido de participar da presente licitação, correspondendo a simples apresentação da proposta a indicação, por parte do licitante, de que inexistem fatos que impeçam a sua participação na presente licitação, eximindo assim o Pregoeiro do disposto no art. 97 da Lei nº 8.666/93.

7.12 - A Pregoeira verificará as propostas de preços enviadas, antes da abertura da fase de lances, desclassificando, motivadamente, aquelas que de pronto, não atenderem às exigências do presente Edital e seus Anexos, sejam omissas ou apresentem irregularidades insanáveis, **ou descumpram os itens 1.4 e 1.5** ou ainda, apresentem defeitos capazes de dificultar o julgamento.

7.13 - A apresentação da proposta implicará a plena aceitação, por parte do licitante, das condições e exigências estabelecidas neste Edital e seus Anexos.

8 - DA SESSÃO PÚBLICA

8.1 - **A partir das 11:00 h (horário de Brasília) do dia 03/02/2014** e em conformidade com o estabelecido neste Edital, terá início à sessão pública do presente Pregão Eletrônico, com a divulgação das propostas de preços, **recebidas em conformidade com o item 1.4 e 1.5** que deverão estar em perfeita consonância com o objeto deste edital no presente Edital e seus Anexos.

8.2 - A partir desta mesma data e horário ocorrerá o início da etapa de lances, via Internet, única e exclusivamente, no *site* www.comprasnet.gov.br, conforme o Edital.

9 - DA FORMULAÇÃO DE LANCES

9.1 - Somente os licitantes que apresentaram proposta de preços em consonância com os itens 1.4 e 1.5, poderão apresentar lances, exclusivamente por meio do sistema eletrônico, sendo o licitante imediatamente informado do seu recebimento e respectivo horário de registro e valor.

9.2 - Assim como as propostas de preços, os lances serão ofertados pelo **VALOR GLOBAL DA PROPOSTA**.

9.3 - Os licitantes poderão oferecer lances menores e sucessivos, observado o horário fixado e as regras de sua aceitação.

9.4 - O LICITANTE SOMENTE PODERÁ OFERECER LANCES INFERIORES AO ÚLTIMO POR ELE OFERTADO E REGISTRADO NO SISTEMA.

9.5 - Não serão aceitos dois ou mais lances de mesmo valor, prevalecendo aquele que for recebido e registrado em primeiro lugar.

9.6 - Durante o transcurso da sessão pública, os licitantes serão informados, em tempo real, do valor do menor lance registrado que tenha sido apresentado pelas demais licitantes, vedada a identificação do detentor do lance.

9.7 - No caso de desconexão com a pregoeira, no decorrer da etapa de lances, se o sistema eletrônico permanecer acessível aos licitantes, os lances continuam sendo recebidos, para a sua atuação no certame, sem prejuízo dos atos realizados.

9.8 - A pregoeira, quando possível, dará continuidade a sua atuação no certame, sem prejuízo dos atos realizados.

9.9 - Quando a desconexão persistir por tempo superior a **10 (dez) minutos**, a sessão do Pregão Eletrônico será suspensa e terá reinício somente após comunicação expressa aos participantes, no endereço eletrônico utilizado para divulgação no site www.comprasnet.gov.br.

9.10 - A etapa de lances da sessão pública será encerrada mediante aviso de fechamento iminente dos lances, emitido pelo próprio Sistema Eletrônico, de acordo com a comunicação aos Licitantes, após o que transcorrerá período de tempo de até 30 (trinta) minutos, aleatoriamente determinado também pelo Sistema Eletrônico, findo o qual será automaticamente encerrada a recepção de lances.

9.11 - Caso o Sistema não emita o aviso de fechamento iminente, a pregoeira se responsabilizará pelo aviso de encerramento aos licitantes, observados o mesmo tempo de até 30 (trinta) minutos.

9.12 - Incumbirá, ainda, ao licitante acompanhar as operações no sistema eletrônico durante o processo licitatório, responsabilizando-se pelo ônus decorrente da perda de negócios diante da inobservância de quaisquer mensagens emitidas pelo sistema ou de sua desconexão. (inciso IV do art. 13 do Decreto Federal n.º 5.450/05 e inc. IV do art. 14 do Decreto Estadual n.º 2.069/2006;).

9.13 - A desistência em apresentar lance implicará exclusão do licitante da etapa de lances e na manutenção do último preço por ela apresentado, para efeito de ordenação das propostas de preços.

10 - DO ENCERRAMENTO DA ETAPA DOS LANCES VIA MEIO ELETRÔNICO.

10.1 - Encerrada a etapa de lances, a Pregoeira examinará a proposta de preços classificada em primeiro lugar quanto à compatibilidade do preço em relação ao estimado para contratação.

10.2 - Caso não ocorra lances deverá ser verificado o valor estimado do objeto e a especificação técnica prevista.

10.3 - **Serão rejeitadas as propostas de preços que, mesmo após os lances e negociação, ainda permaneçam superiores aos preços estimados pela Administração, tanto o preço global como os preços unitários para cada serviço que compõe o valor global.**

10.4 - Constatado o atendimento das exigências fixadas no Edital, o licitante será declarado vencedor.

10.5 - Cumpridas as etapas anteriores, a pregoeira verificará a habilitação do Licitante conforme disposições contidas no presente Edital.

10.6 - Se a proposta de preços não for aceitável ou se o Licitante não atender às exigências habilitatórias, a pregoeira examinará a proposta de preços subsequente e, assim sucessivamente, na ordem de classificação, até a apuração de uma proposta de preços que atenda ao Edital, sendo o respectivo Licitante declarado vencedor e a ele adjudicado o objeto do certame.

10.6.1 - Ocorrendo a situação a que se refere o inciso anterior, a pregoeira poderá negociar com o licitante para que seja obtido preço melhor.

10.7 - Será aceito apenas o registro de uma única proposta de preços vencedora, existindo a possibilidade de convocar Licitantes na ordem de classificação, e assim sucessivamente, caso haja desclassificação ou inabilitação ou ainda desistência da vencedora.

10.7.1 - A licitante que desistir dos lances ofertados sujeitar-se-á às penalidades estabelecidas neste Edital.

10.8 - Atendidas as especificações do Edital, estando habilitada a licitante e tendo sido aceito o menor preço apurado, a pregoeira declarará a empresa vencedora da licitação.

10.9 - A indicação do lance vencedor, a classificação dos lances apresentados e demais informações relativas à sessão pública do Pregão Eletrônico constarão de ata divulgada no Sistema Eletrônico, sem prejuízo das demais formas de publicidade prevista na legislação pertinente.

10.10- A proposta de preços original devidamente atualizada com o último lance, e respectivos documentos anexos, se for o caso, deverão ser enviados **VIA SEDEX**, para o BANCO DO ESTADO DO PARÁ S/A, no endereço Av. Presidente Vargas, 251 – 6º andar – Belém-Pará – Bairro do Comércio - Belém – PA, CEP: 66.010.000 no prazo máximo de 02 (dois) dias úteis da indicação do(s) licitante(s) vencedora(s).

11 - DOS CRITÉRIOS DE JULGAMENTO DA PROPOSTA DE PREÇOS

11.1 - O julgamento da Proposta de preços dar-se-á pelo critério de **MENOR PREÇO GLOBAL**, observadas as especificações técnicas e os parâmetros mínimos de desempenho definidos no Edital.

11.2 - A pregoeira efetuará o julgamento das propostas de preços, e poderá negociar pelo sistema eletrônico, diretamente com o licitante que tenha apresentado o lance de menor valor, bem assim decidir sobre sua aceitação.

11.3 - O empate entre dois ou mais licitantes somente ocorrerá quando houver igualdade de preços entre propostas e quando não houver lances para definir o desempate. Neste caso, o desempate ocorrerá por meio de sorteio a ser realizado em sessão pública.

11.4 - Será admitido apenas 01(um) licitante vencedor.

11.5 - Não será motivo de desclassificação simples omissões que sejam irrelevantes para o entendimento da proposta de preços, que não venham causar prejuízo para o BANPARÁ S/A e nem firam os direitos dos demais licitantes.

11.6 - O resultado desta licitação será publicado no Diário Oficial do Estado do Pará e no site www.comprasnet.gov.br.

12 - DA HABILITAÇÃO

12.1 - Para habilitação neste Pregão Eletrônico, a empresa interessada deverá estar cadastrada no Sistema de Cadastramento Unificado de Fornecedores - SICAF, com os documentos em plena validade, a qual será verificada “online”, atendendo, ainda, às seguintes condições:

12.1.1 - Apresentar **DECLARAÇÃO DE INEXISTÊNCIA DE FATO SUPERVENIENTE IMPEDITIVO DE SUA HABILITAÇÃO**, atestando a inexistência de circunstâncias que impeçam a empresa de participar do processo licitatório, nos termos do modelo constante do **Anexo III** deste Edital, assinada por sócio, dirigente, proprietário ou procurador do licitante, com o número da identidade do declarante.

12.1.2 - DECLARAÇÃO DO LICITANTE DE QUE NÃO POSSUI EM SEU QUADRO DE PESSOAL EMPREGADO(S) MENOR (ES) DE 18 (DEZOITO) ANOS EM TRABALHO NOTURNO, PERIGOSO OU INSALUBRE E DE 16 (DEZESSEIS) ANOS EM QUALQUER TRABALHO, salvo na condição de aprendiz, a partir de 14 (quatorze) anos, nos termos do inciso XXXIII, do art. 7º, da Constituição Federal de 1988, conforme modelo constante do **Anexo IV** deste Edital;

12.1.3 - ATESTADO OU DECLARAÇÃO DE CAPACIDADE TÉCNICA, fornecida por pessoa jurídica de direito público ou privado, comprovando que a empresa licitante forneceu objeto compatível com o objeto da presente licitação, conforme modelo constante do **Anexo V** deste Edital.

12.1.4 - Habilitação jurídica:

a) Registro comercial, no caso de empresa individual;

b) Ato constitutivo, estatuto ou contrato social em vigor e com todas as suas alterações, ou a consolidação, se houver, devidamente registrado, em se tratando de sociedades empresárias. No caso de sociedades empresárias ou sociedades por ações, deverão ser acompanhados de documentos de eleição de seus administradores, no qual deverá estar contemplado, dentre os objetivos sociais, a execução de atividades da mesma natureza ou compatíveis com o objeto da licitação;

c) Inscrição do ato constitutivo no órgão competente acompanhada, no caso de sociedades simples, de prova da diretoria em exercício;

d) Decreto de autorização, em se tratando de empresa ou sociedade estrangeira em funcionamento no País, e ato de registro ou autorização para funcionamento expedido pelo órgão competente, quando a atividade assim o exigir.

12.1.5 - Regularidade fiscal e Trabalhista.

a) Prova de inscrição no Cadastro Nacional de Pessoas Jurídicas – CNPJ;

b) Prova de regularidade com as fazendas públicas: federal (inclusive dívida ativa), estadual (se a sede da empresa for no Estado do Pará, a regularidade será comprovada por meio de duas certidões: tributária e não tributária) e municipal (se a sede da empresa for no município de Belém, a regularidade será comprovada por meio de uma única certidão, em conformidade com o disposto na Instrução Normativa n.º 06/2009 – GABS/SEFIN).”

c) Certidão Negativa de Débito – CND, emitida pelo Instituto Nacional do Seguro Social – INSS;

d) CRF - Certificado de Regularidade do FGTS, emitido pela Caixa Econômica Federal;

e) Certidão Negativa de Débitos Trabalhistas.

12.1.6 - Qualificação econômico-financeira:

a) Balanço Patrimonial e demonstrações contábeis do último exercício social, já exigíveis e apresentados na forma da lei, vedada a substituição por balancetes ou balanços provisórios, podendo ser atualizados por índices oficiais, quando encerrados há mais de 03 (três) meses da data da Sessão Pública. Devem ser nomeados os valores do Ativo Circulante (AC) e do Passivo Circulante (PC), de modo a extrair-se Índice de Liquidez Geral (LG), Índice de Liquidez Corrente (LC) e Solvência Geral, **superior a um (>1)**, resultante da aplicação da seguinte fórmula, com os valores extraídos de seu Balanço Patrimonial ou apurados mediante consulta *on line* no caso de empresas inscritas no SICAF:

$$LG = \frac{\text{Ativo Circulante} + \text{Realizável a Longo Prazo}}{\text{Passivo Circulante} + \text{Exigível a Longo Prazo}}$$

$$LC = \frac{\text{Ativo Circulante}}{\text{Passivo Circulante}}$$

$$SG = \frac{\text{Ativo Total}}{\text{Passivo Circulante} + \text{Exigível a Longo Prazo}}$$

a.1) A licitante que apresentar índices econômicos **iguais ou inferiores a um (≤ 1)** em qualquer dos índices de Liquidez Geral, Solvência Geral e Liquidez Corrente, deverá comprovar que possui capital social mínimo ou patrimônio líquido mínimo de 10% (dez por cento) do valor da contratação.

b) As empresas que, porventura, ainda não tiverem concluído seu primeiro exercício social e, conseqüentemente, não possuem Balanço Patrimonial exigível na forma da lei, poderão participar da licitação mediante apresentação do Balanço de Abertura, em conformidade com a legislação contábil, para a comprovação de sua qualificação econômico-financeira.

c) Certidão negativa de Pedido de falência ou recuperação judicial ou Extrajudicial, expedida pelo Cartório Distribuidor da sede da pessoa jurídica; sendo que as Certidões que não expressem a validade, só serão admitidas como válidas se emitidas a menos de 180 (cento e oitenta) dias anteriores à abertura da sessão.

12.2 - Os documentos necessários à habilitação quando estiverem desatualizados no Sistema SICAF ou quando não estiverem nele contemplados, deverão ser encaminhados

via fax conforme os prazos estabelecidos no item 12.3. Da mesma forma, os originais, ou cópia autenticada em Cartório competente, ou publicação em Órgão da imprensa oficial dos referidos documentos, deverão ser encaminhados via SEDEX, nos termos do item 12.4 abaixo.

12.3 - O licitante que cotar o menor preço deverá encaminhar via fac-símile, para o número (91) 3348-3216 ou para o e-mail cpl@banparanet.com.br, ou ainda, entregar na CPL, os documentos necessários para habilitação, a proposta de preços atualizada com o último lance (ver modelo do **Anexo II**) e juntamente, com anexos, se houver, no prazo a ser fixado pela Pregoeira no momento da sessão pública, sendo que o referido prazo não poderá ser inferior a 60 (sessenta) minutos, prorrogáveis a critério da mesma.

12.3.1 - Para fins de selecionar a proposta mais vantajosa para a Administração, no decorrer da análise dos documentos de habilitação e proposta de preços pela Pregoeira, este poderá diligenciar os referidos documentos e propostas, bem como, solicitar novos até o prazo final agendado para o retorno da sessão.

12.3.2 - A documentação a que faz referência o item 12.3, quando encaminhada via e-mail, deverá estar digitalizada, devidamente assinada.

12.3.3 - Quando a proposta de preços e as declarações constantes dos itens 12.1.1 e 12.1.2 forem assinadas por um preposto da empresa que não seja seu sócio administrador ou proprietário, o licitante também deverá enviar via fax ou e-mail instrumento público ou particular de procuração ou documento equivalente, com firma reconhecida, com poderes especiais para responder, formular ofertas e lances de preços, recorrer e praticar todos os demais atos pertinentes ao certame, em nome do proponente.

12.3.4 - O licitante que deixar de encaminhar a documentação acima especificada no prazo definido pela pregoeira será DESCLASSIFICADO e/ou INABILITADO do certame, conforme o caso.

12.3.5 - O licitante que deixar de encaminhar a documentação acima especificada no prazo definido pela pregoeira será DESCLASSIFICADO ou inabilitado do certame, conforme o caso.

12.4 - O licitante que cotar o menor preço e encaminhar os documentos de habilitação via fac-símile ou e-mail, deverá enviá-los para o BANPARÁ S/A, no prazo máximo de 02 (dois) dias úteis VIA SEDEX.

12.5 - As microempresas e empresas de pequeno porte, por ocasião da participação em certames licitatórios, deverão apresentar toda a documentação exigida para efeito de comprovação de regularidade fiscal, mesmo que esta apresente alguma restrição;

12.5.1 - Havendo alguma restrição na comprovação da regularidade fiscal, será assegurado o prazo de 2 (dois) dias úteis, cujo termo inicial corresponderá ao momento em que o proponente for declarado o vencedor do certame, prorrogáveis por igual período, a critério da Administração Pública, para a regularização da documentação, pagamento ou parcelamento do débito, e emissão de eventuais certidões negativas ou positivas com efeito de certidão negativa;

12.5.2 - A não regularização da documentação, no prazo previsto no subitem anterior, implicará decadência do direito à contratação, sem prejuízo das sanções previstas no art. 81 da Lei no 8.666, de 21 de junho de 1993, sendo facultado à Administração convocar os licitantes remanescentes, na ordem de classificação, ou revogar a licitação.

12.6 - Não serão aceitos “protocolos de entrega” ou “solicitação de documento” em substituição aos documentos requeridos no presente Edital e seus Anexos.

12.7 - O licitante estrangeiro deverá apresentar todos os documentos equivalentes aos exigidos as Licitantes brasileiras, autenticados pelos respectivos consulados ou embaixadas e traduzidos por tradutor juramentado no Brasil, no caso de ser considerada vencedora.

12.8 - O não atendimento de qualquer das condições aqui previstas provocará a inabilitação do licitante.

13 - DOS RECURSOS

13.1 - Qualquer licitante poderá, durante a sessão pública, de forma imediata e motivada, explicitando sucintamente suas razões, imediatamente após a divulgação da vencedora, exclusivamente, em campo próprio do Sistema Eletrônico, manifestar sua intenção de recorrer.

13.2 - Será concedido ao licitante que manifestar a intenção de interpor recurso o prazo de 03 (três) dias úteis para apresentar as razões de recurso, ficando os demais licitantes, desde logo, intimados para, querendo, apresentarem contrarrazões em igual prazo, que começará a contar do término do prazo do recorrente, sendo-lhes assegurada vista imediata dos elementos indispensáveis a defesa dos seus interesses.

13.3 - A falta de manifestação imediata e motivada da Licitante importará a decadência do direito de recurso e adjudicação do objeto pela Pregoeira ao vencedor.

13.4 - O acolhimento do recurso importará na invalidação apenas dos atos insuscetíveis de aproveitamento.

13.5 - No julgamento da habilitação e das propostas, a Pregoeira poderá sanar erros ou falhas que não alterem a substância das propostas, dos documentos e sua validade jurídica, mediante despacho fundamentado, registrado em ata e acessível a todos, atribuindo-lhes validade e eficácia para fins de habilitação e classificação.

13.6 - Decididos os recursos e constatada a regularidade dos atos praticados, a Autoridade Competente adjudicará o objeto e homologará o resultado da licitação para determinar a contratação.

13.7 - Os autos do processo permanecerão com vista franqueada aos interessados, no BANCO DO ESTADO DO PARÁ S/A, localizado à Av. Presidente Vargas, 251 – 6º andar – Bairro do Comércio – Belém-Pará– CEP: 66.010-000, no horário de 9h às 16h (horário local).

14 - DA ADJUDICAÇÃO E DA HOMOLOGAÇÃO

14.1 - A adjudicação e homologação somente serão efetivadas:

- a) Se não houver manifestação dos licitantes da intenção de interpor recursos, devidamente registrada em ata durante o transcurso da sessão do Pregão;
- b) Após o deferimento ou indeferimento dos recursos interpostos e dado conhecimento dos seus resultados.

14.2 - A adjudicação do objeto ao licitante vencedor será **GLOBAL** e ficará sujeita à homologação da autoridade competente.

14.3 - Se, por motivo de força maior, a adjudicação não puder ocorrer de dentro do período de validade da proposta, e, em havendo interesse do BANPARÁ, este poderá solicitar prorrogação geral da validade acima referida, por igual prazo, no mínimo.

14.4 - **EM OBSERVÂNCIA AO DISPOSTO NO ITEM 20.1.1 ABAIXO, A EMPRESA VENCEDORA DEVERÁ APRESENTAR O NÚMERO DA AGÊNCIA E CONTA CORRENTE ABERTA NO BANPARÁ, CUJA ABERTURA, OBRIGATORIAMENTE, DEVERÁ SER FEITA NO PRAZO MÁXIMO DE ATÉ 05 (CINCO DIAS) CONSECUTIVOS CONTADOS DA ASSINATURA DO CONTRATO.**

15 - DO PRAZO PARA ASSINATURA DO CONTRATO

15.1 - Depois de homologado o resultado desta licitação, o BANPARÁ convocará a licitante adjudicatária para a assinatura do contrato (Anexo VI).

15.1.1 - A convocação de que trata o subitem anterior deverá ser atendida no prazo máximo de 05 (cinco) dias úteis, prorrogável uma única vez, a critério do BANPARÁ, sob pena de decair o direito à contratação, sem prejuízo das sanções previstas em lei.

15.2 - É facultado ao BANPARÁ, quando o proponente vencedor se recusar a assinar o contrato no prazo e nas condições estabelecidas, ou não apresentar situação regular no ato da assinatura do contrato, rescindir o contrato por inadimplência, convocar os licitantes remanescentes, na ordem de classificação, para fazê-lo em igual prazo, ou revogar a licitação, independentemente das sanções previstas neste Edital.

15.3 - A recusa injustificada do licitante vencedor de assinar o contrato dentro do prazo estabelecido pelo BANPARÁ, caracteriza o descumprimento total das obrigações assumidas, sujeitando-a as penalidades legalmente estabelecidas.

16 - DAS OBRIGAÇÕES DO LICITANTE ADJUDICATÁRIA/CONTRATADA

16.1 - Além das obrigações expostas em Termo de Referência (Anexo I), a ADJUDICATÁRIA/CONTRATADA fica vinculada a:

- a)** Assinar o instrumento de contrato no prazo especificado no item 15 *supra*;
- b)** Cumprir fielmente as obrigações enunciadas na Minuta do Contrato – Anexo VI deste edital;
- c)** Prestar os serviços em prazo não superior ao estabelecido no Anexo I deste edital, bem como em conformidade com as especificações exigidas no Termo de Referência. Caso a prestação dos serviços não seja feita dentro do prazo ou fora das especificações exigidas, a CONTRATADA ficará sujeita à multa estabelecida neste edital e minuta do contrato;
- d)** Responder pelos encargos fiscais, trabalhistas, previdenciários e comerciais resultantes da adjudicação deste Pregão, bem como, pelas despesas decorrentes da entrega dos bens e prestação dos serviços;
- e)** Abrir conta-corrente no BANPARÁ, na forma do que dispõe o Decreto Estadual nº 877/2008.
- f)** Responder, integralmente, por perdas e danos que vier a causar ao BANPARÁ ou a terceiros em razão de ação ou omissão, dolosa ou culposa, sua ou dos seus prepostos, independentemente de outras cominações contratuais ou legais a que estiver sujeita;
- g)** Manter-se durante a execução dos serviços em compatibilidade com as obrigações assumidas, todas as condições de habilitação e qualificação exigidas por lei e neste edital, bem como, quanto ao cumprimento da emenda constitucional nº 42 à Constituição do Estado do Pará, de 04 de junho de 2008, devendo a empresa adjudicada, por ocasião da assinatura do contrato, apresentar declaração de que emprega pessoas com deficiência, na forma prevista na referida emenda;

h) Emitir Nota Fiscal Eletrônica – Nfe, modelo 55, nos termos do Protocolo ICMS 42/2009 de 03 de julho de 2009, se for o caso.

16.2 - A ADJUDICATÁRIA/CONTRATADA não será responsável:

a) Por qualquer perda ou dano resultante de caso fortuito ou força maior;

b) Por quaisquer trabalhos, serviços ou responsabilidades não previstos neste Edital.

16.3 - O BANPARÁ não aceitará, sob nenhum pretexto, a transferência de responsabilidade da ADJUDICATÁRIA/CONTRATADA para outras entidades, sejam fabricantes, representantes ou quaisquer outros.

16.4 - Os prazos de adimplemento das obrigações contratadas admitem prorrogação nos casos e condições especificados no § 1º do art. 57 da Lei nº 8.666/93, devendo a solicitação dilatória, sempre por escrito, fundamentada e instruída com os documentos necessários à comprovação das alegações, ser recebida contemporaneamente ao fato que ensejá-la, sendo considerados injustificados os atrasos não precedidos da competente prorrogação.

17 - DAS OBRIGAÇÕES DO BANPARÁ

17.1 - O BANPARÁ, após a assinatura do contrato, compromete-se a:

a) Proporcionar todas as facilidades indispensáveis à boa execução das obrigações contratuais, inclusive permitindo o acesso de empregados, prepostos ou representantes da **CONTRATADA**, se houver necessidade, desde que estejam devidamente identificados, às dependências do BANPARÁ;

b) Designar o responsável pela requisição e fiscalização e recebimento do objeto desta licitação;

c) Promover os pagamentos dentro do prazo estipulado para tal;

d) Atestar as faturas correspondentes aos serviços prestados;

e) Homologar os produtos entregues ou serviços executados pela **CONTRATADA**;

f) Proporcionar todas as facilidades para que a empresa contratada possa desempenhar os serviços dentro das normas propostas no edital de licitação e documentação pertinente a referida licitação.

18 - DO PRAZO PARA PRESTAÇÃO DOS SERVIÇOS

18.1. Os serviços serão prestados na forma, condições, exigências e nos prazos previstos no termo de referência, Anexo I do edital, bem como, na minuta do contrato.

18.2. Os serviços prestados em desacordo com o especificado neste instrumento convocatório e na proposta da ADJUDICATÁRIA serão considerados inexecução total do contrato, sujeito às penalidades nele prevista.

19 - DA FISCALIZAÇÃO DA EXECUÇÃO CONTRATUAL

19.1 - O BANPARÁ, através de funcionário ou comissão, doravante designado como FISCALIZAÇÃO, efetuará a fiscalização e o acompanhamento da execução do objeto contratado, podendo a qualquer tempo exigir que a empresa CONTRATADA que forneça os elementos necessários ao esclarecimento de dúvidas relativas ao fornecimento, tais como demonstrativos de custos, notas fiscais, etc.

20 - DO PAGAMENTO

20.1 - O pagamento será efetuado com observância **ao item 10 do termo de referência** – Anexo I do edital.

20.2 - O **CONTRATANTE** efetuará o pagamento via crédito em conta corrente a ser aberta pela **CONTRATADA** em uma das agências do Banco do Estado do Pará S/A - BANPARÁ, a qual deverá ser indicada na nota fiscal/fatura, conforme dispõe o Decreto do Estado do Pará nº 877/2008.

20.2.1 - A EMPRESA VENCEDORA DEVERÁ APRESENTAR O NÚMERO DA AGÊNCIA E CONTA CORRENTE ABERTA NO BANPARÁ, CUJA ABERTURA, OBRIGATORIAMENTE DEVERÁ SER FEITA NO PRAZO MÁXIMO DE ATÉ 05 (CINCO DIAS) CONSECUTIVOS CONTADOS DA ASSINATURA DO CONTRATO.

20.3 - A CONTRATADA deverá apresentar a nota fiscal/fatura devidamente atestada pela FISCALIZAÇÃO, acompanhada da Certidão Negativa de Débito – CND, emitida pelo INSS e do Certificado de Regularidade do FGTS – CRF.

20.4 -. Será efetuada a retenção na fonte dos tributos e contribuições exigidos pela legislação em vigor, tais como, IR, ICMS, CSLL, COFINS, PIS/PASEP, etc.

20.5 - Nenhum pagamento será efetuado à ADJUDICATÁRIA/CONTRATADA enquanto pendente de liquidação qualquer obrigação, em especial, quando os documentos comprobatórios de situação regular em relação ao INSS e ao FGTS, apresentados em atendimento às exigências de habilitação, estiverem com a validade expirada, de modo que o pagamento ficará retido até a apresentação de novos documentos dentro do prazo de

validade. Esse fato não será gerador de direito a reajustamento de preços ou a atualização monetária.

20.6 - Os valores contratados serão reajustados anualmente, a contar da data da apresentação formal pelo ADJUDICATÁRIO/CONTRATADO de sua proposta de preços, segundo a variação acumulada do INPC do Instituto Brasileiro de Geografia e Estatística – IBGE, ou outro, na falta deste, que estiver estabelecido na legislação à época de cada reajuste.

21 - DAS PENALIDADES

21.1 - O **LICITANTE** será sancionado com o impedimento de licitar e contratar com o BANPARA e será descredenciado no SICAF e no cadastro de fornecedores do BANPARA, pelo prazo de até 05 (cinco) anos, e demais cominações legais, nos seguintes casos:

- a) Cometer fraude fiscal;
- b) Apresentar documento falso;
- c) Fizer declaração falsa;
- d) Comportar-se de modo inidôneo. Reputar-se-ão inidôneos atos como os descritos nos artigos 90, 92, 93, 94, 95 e 97 da Lei nº 8.666/93;
- e) Não assinar o contrato ou retirar a nota de empenho no prazo estabelecido;
- f) Deixar de entregar a documentação exigida no certame;
- g) Não manter a proposta, incidindo também nesta hipótese a não apresentação de amostra e dos documentos exigidos na licitação.

21.2 - Na análise do descumprimento, quanto aos itens “f” e “g”, desde que o ato do licitante não resulte em prejuízos para o BANPARA, poderá ser aplicada a penalidade de ADVERTÊNCIA.

21.3 - Verificado o descumprimento ao presente Edital, a Pregoeira, solicitará mediante e-mail a apresentação de defesa no prazo de 05 (cinco) dias.

21.3.1 - Findo o referido prazo, com apresentação ou não das razões da empresa, a Pregoeira, submeterá o processo à Diretoria Administrativa, com sugestão quanto ao arquivamento ou aplicação de penalidade, para decisão;

21.3.2 - Da decisão o LICITANTE será notificado mediante e-mail ou carta com Aviso de Recebimento, para querendo, apresentar eventual recurso à decisão no prazo de 05 (cinco) dias, o qual será julgado pela Presidência da Instituição.

22 - DAS CONDIÇÕES DE CONTRATAÇÃO

22.1 - A empresa **CONTRATADA**, como condição prévia da assinatura do Instrumento Contratual, deverá apresentar Declaração de que emprega pessoas com deficiência, na forma prevista na Emenda Constitucional nº 42, de 04 de junho de 2008, à Constituição do Estado do Pará.

23 - DA FRAUDE E DA CORRUPÇÃO

23.1 - Os licitantes deverão observar os mais altos padrões éticos durante o processo licitatório, estando sujeitas às sanções previstas na legislação brasileira.

24 - DO FORO

24.1 - As questões decorrentes da execução deste edital, que não possam ser dirimidas administrativamente, serão processadas e julgadas na Justiça Comum, no Foro da cidade de Belém/PA, com exclusão de qualquer outro, por mais privilegiado que seja.

25 - DAS DISPOSIÇÕES FINAIS

25.1 - Esta licitação poderá ser revogada total ou parcialmente, ou ainda anulada, sem que caiba indenização aos licitantes em consequência do ato, nos termos da legislação vigente.

25.2 - A presente licitação poderá ter a sua abertura adiada ou transferida para outra data, mediante aviso prévio.

25.3 - Os documentos exigidos neste procedimento licitatório poderão ser apresentados em original, por meio de fotocópias autenticadas por cartório competente ou servidor da administração, ou fotocópias simples (exceto cópia de FAX) acompanhadas dos originais para cotejo no ato da apresentação.

25.4 - As normas que disciplinam este pregão eletrônico serão sempre interpretadas em favor da ampliação da disputa entre os interessados, sem comprometimento da segurança da futura contratação.

25.5 - Os licitantes assumem todos os custos de preparação e apresentação de suas propostas e o BANPARÁ não será, em nenhum caso, responsável por esses custos, independentemente da condução ou do resultado do processo licitatório.

25.6 - Nenhuma indenização ou ressarcimento serão devidos aos licitantes pela elaboração de proposta ou apresentação de documentos relativos a esta licitação.

25.7 - Da sessão será lavrada a ata com a relação das licitantes e todas as ocorrências que interessarem ao certame.

25.8 - Sem prejuízo das disposições contidas no Capítulo III – Dos Contratos da Lei n.º 8.666/93, o presente edital e a proposta da ADJUDICATÁRIA serão partes integrantes do Contrato, conforme o caso, a ser firmado com a ADJUDICATÁRIA.

25.9 - O instrumento de contrato a ser assinado com a adjudicatária poderá ser alterado nos casos previstos no art. 65 da Lei n.º 8.666/93, desde que haja interesse da Administração Pública.

25.10- A pregoeira, ou autoridade superior, poderá promover diligências destinadas a elucidar ou complementar a instrução do processo, em qualquer fase da licitação, fixando prazos para atendimento.

25.11- Os licitantes são responsáveis pela fidelidade e legitimidade das informações e dos documentos apresentados em qualquer fase da licitação.

25.12- A homologação do resultado desta licitação não implicará direito à contratação do objeto pelo BANPARÁ.

25.13- Para fins de aplicação das sanções administrativas constantes no presente edital, o lance é considerado proposta de preços.

25.14- O desatendimento de exigências formais não essenciais, não importará no afastamento do licitante, desde que seja possível a aferição da sua qualificação, e a exata compreensão da sua proposta de preços, durante a realização da sessão pública do Pregão eletrônico.

25.15 - A pregoeira, ou autoridade superior, poderá subsidiar-se em pareceres emitidos por técnicos ou especialistas no assunto objeto desta licitação.

25.16 - Em caso de discrepância entre os anexos e o edital prevalecerá a redação do instrumento convocatório.

25.17 - A pregoeira não desclassificará ou inabilitará, qualquer licitante por falta de rubrica, erros ou omissões que não prejudiquem o curso do processo e possa satisfazer as exigências dentro da sessão.

25.18 - Para o exercício do direito de preferência para as microempresas e empresas de pequeno porte, aplicar-se-ão, no curso desta licitação, as determinações contidas na Lei

Complementar n.º 123/2006, as quais deverão comprovar sua condição quando da apresentação dos documentos relativos à habilitação, resguardando-se ao BANPARÁ S/A a faculdade de realizar diligências que julgar necessárias.

25.19 - Aplicam-se a presente licitação, subsidiariamente, as Leis n.º 8.078/1990 - Código de Proteção e Defesa do Consumidor e demais normas legais pertinentes.

25.20 - O edital e seus anexos, além de poderem ser lidos e retirados através da internet nos sites www.comprasnet.gov.br, www.banparanet.b.br e www.compraspara.pa.gov.br poderão também ser obtidos no BANPARÁ, situado na Av. Presidente Vargas, 251 – 6º andar, no horário de 10 às 14h, em dias úteis.

25.21 - Para consulta e/ou quaisquer outros esclarecimentos necessários ao perfeito entendimento deste edital, poderão ser obtidos junto à Comissão Permanente de Licitações, no endereço Av. Presidente Vargas, 251 – 6º andar – Sala de licitações – Belém-PA, ou através do telefone (91) 3348-3303, entre 9h e 16h ou pelo e-mail cpl@banparanet.com.br.

25.22 - Toda comunicação oficial se dará através de correspondência com Aviso de Recebimento (AR) ou fac-símile ou por publicação, nos termos da legislação.

Belém-Pará, 21 de Janeiro de 2014.

Manuele Silva
Pregoeira

ANEXO I – TERMO DE REFERÊNCIA**CONTRATAÇÃO DE EMPRESA DE ENGENHARIA PARA REALIZAR A SUBSTITUIÇÃO E INCLUSÃO DE CAIXAS ELETRÔNICOS EM UNIDADES DO BANCO.****1. OBJETO:**

Prestação de serviços de substituição e inclusão de caixas eletrônicos instalados nas unidades do Banpará, incluindo o fornecimento de materiais (painéis de divisória, guias, travessas, e acessórios).

2. JUSTIFICATIVA:

Modernizar o autoatendimento das unidades, substituindo os equipamentos antigos, proporcionando aos clientes uma maior agilidade na prestação do serviço.

3. DAS DISPOSIÇÕES GERAIS

3.1 A adjudicação será para a empresa que apresentar a proposta de acordo com as especificações e ofertar o menor preço global.

3.2 Para efeito das presentes Especificações, o termo BANPARA S/A. ou CONTRATANTE significa BANCO DO ESTADO DO PARA S/A, empresa de economia mista que contratará os serviços objeto da presente licitação, o termo CONTRATADA define a proponente vencedora do certame licitatório, a quem será adjudicado o objeto da licitação, e o termo FISCALIZAÇÃO define a equipe que representará o BANPARÁ S/A, no decorrer do contrato.

3.3 Antes de apresentar a proposta, a licitante deverá analisar todos os documentos do edital, levantar todas as questões necessárias ao desenvolvimento dos seus trabalhos, a fim de não incorrer omissões, as quais não poderão ser alegadas em favor de eventuais pretensões de acréscimo de preços.

3.4 A CONTRATADA deverá ter computado o valor global da sua proposta todos os custos diretos e indiretos, de serviços, peças e insumos necessários à perfeita e completa consecução do objeto.

3.5 A FISCALIZAÇÃO não aceitará, sob nenhum pretexto, a transferência de qualquer responsabilidade da CONTRATADA para outras entidades, sejam fabricantes, técnicos, subempreiteiros etc.

3.6 As máquinas e os equipamentos que a CONTRATADA levar para o local dos serviços somente poderão ser retirados das dependências do Banco de acordo com as regras e

procedimentos internos do BANPARÁ S/A.

3.7 Todos os materiais e peças a serem empregados nos serviços deverão ser novos, comprovadamente de primeira qualidade, e estar de acordo com as especificações, devendo ser submetidos à prévia aprovação da FISCALIZAÇÃO.

3.8 Se julgar necessário, a FISCALIZAÇÃO poderá solicitar à CONTRATADA a apresentação de informação, por escrito, dos locais de origem de materiais e peças ou de certificado de ensaios relativos aos mesmos, comprovando a qualidade dos materiais e peças empregadas nos serviços.

3.9 A CONTRATADA interromperá total ou parcialmente a execução dos trabalhos, após comunicação à CONTRATANTE, sempre que:

- Assim estiver previsto e determinado no contrato;
- For necessário para execução correta e fiel dos trabalhos, nos termos do contrato;
- Houver influências atmosféricas sobre a qualidade ou a segurança dos trabalhos;
- A FISCALIZAÇÃO entender que a ocorrência de um eventual falta cometida pela CONTRATADA possa comprometer a qualidade dos trabalhos subsequentes;
- A FISCALIZAÇÃO assim o determinar ou autorizar por escrito.

3.10 A inobservância das presentes especificações técnicas implicará a não aceitação parcial ou total dos serviços, devendo a CONTRATADA fazer as partes recusadas sem direito à indenização.

4. ESPECIFICAÇÕES BÁSICAS PARA A PRESTAÇÃO DOS SERVIÇOS E OBRIGAÇÕES DA CONTRATADA:

Os serviços de substituição e inclusão de caixas eletrônicos deverão ser realizados por técnicos especializados, com empregados com desempenho de técnica aperfeiçoada, ferramentas adequadas para o tipo de equipamento, inclusive EPI – Equipamentos de Proteção Individual e deverão, obrigatoriamente, obedecer às recomendações da Portaria M.S. nº. 3.523, de 28/08/98, a partir da emissão da Ordem de Serviço (OS) pela GEENG, após a assinatura do contrato.

4.1. SUBSTITUIÇÃO DE CAIXA ELETRÔNICO:

4.1.1. A substituição de caixa eletrônico deverá ser feita **APENAS** nos equipamentos indicados nos layouts contidos no ANEXO I-B. Para a execução desse serviço a CONTRATADA deverá desligar o equipamento dos pontos da rede lógica e elétrica localizados na parte traseira do

equipamento, desinstalar a bancada em divisória naval localizada na parte frontal inferior do caixa eletrônico, empurrar o caixa eletrônico a ser substituído para frente, removendo-o do local. Uma vez desocupado o espaço, a CONTRATADA deve empurrar o novo caixa eletrônico para esse local, recortar a divisória naval da bancada que foi retirada e fazer o acabamento desse recorte com guia metálica (perfil “U”) na cor cinza, conforme projeto constante no ANEXO I-C, e, por fim, religar o equipamento nos pontos da rede elétrica e lógica localizados na parte traseira do caixa eletrônico.

INCLUSÃO DE CAIXA ELETRÔNICO:

- 4.2. 4.2.1. A inclusão de caixa eletrônico deverá ser feita no local indicado no layout contido no ANEXO I-D. Para a execução desse serviço a CONTRATADA deverá recortar a divisória naval instalada no local de acordo com a dimensão do equipamento (largura e altura), fazer o acabamento desse recorte com guia metálica (perfil “U”) na cor cinza, posicionar no espaço o novo caixa eletrônico, recortar a divisória naval para a bancada e fazer o acabamento desse recorte com guia metálica (perfil “U”) na cor cinza, conforme projeto constante no ANEXO I-C, e, por fim, religar o equipamento nos pontos da rede elétrica e lógica localizados na parte traseira do caixa eletrônico.

5. VALOR ESTIMADO PARA O CONTRATO:

A previsão da despesa com o respectivo contrato é de R\$ 34.879,84 (trinta e quatro mil, oitocentos e setenta e nove reais e oitenta e quatro centavos), cujos valores estão compatíveis com a planilha de preços da Secretaria de Estado de Obras Públicas (SEOP), base outubro/2013 e demonstrados no ANEXO I-A.

6. VIGÊNCIA DO CONTRATO A SER FIRMADO:

7. MODALIDADE:

A referida contratação será realizada através de PREGÃO, sendo que a empresa vencedora será a que apresentar o menor preço para a prestação dos serviços.

8. REQUISITOS MÍNIMOS:

As empresas licitantes deverão estar devidamente regulares com as obrigações junto à Previdência Social e junto ao FGTS, bem como, com os tributos Federais, Estaduais e Municipais.

9. OBRIGAÇÕES DA(S) CONTRATADA(S):

- 9.1. A Contratada deverá indicar pessoa responsável pelo acompanhamento dos serviços, com poderes para dirimir eventuais dúvidas, solucionar questões não

previstas no contrato e apresentar soluções práticas e ágeis para quaisquer problemas que ocorram;

- 9.2. Todos os impostos, taxas, contribuições e outros tributos, porventura incidentes sobre o serviço contratado, deverão estar inclusos no valor do contrato;
- 9.3. As despesas decorrentes de viagens dos técnicos da contratada serão de responsabilidade exclusiva da mesma;
- 9.4. A contratada ficará responsável por quaisquer danos que venha a causar ao patrimônio do Banco, reparando-os às suas custas, durante a execução dos serviços contratados (Art. 69 e 70 da Lei 8666/93);

10. PAGAMENTO DOS SERVIÇOS:

Após a prestação dos serviços, a empresa contratada deverá encaminhar ao BANPARÁ, nota fiscal correspondente aos serviços prestados, os quais serão homologados pela SUEMA/GEENG (Gestor do Contrato), que providenciará a ordenação do pagamento.

PRAZO DE EXECUÇÃO:

11. Os serviços deverão ser realizados em 160 (cento e sessenta dias) a contar da emissão da Ordem de Serviço (OS) pela SUEMA/GEENG.

HORÁRIO DO SERVIÇO:

12. Os serviços deverão ser executados **apenas** nos finais de semana, ou seja, a partir das 18h de sexta-feira, até às 18h do domingo.

ANEXO I-A – PLANILHA ORÇAMENTÁRIA PARA SUBSTITUIÇÃO E INSTALAÇÃO DE CASHES

ITEM	DESCRIÇÃO	UND	QUANT.	PREÇO UNIT.	VALOR PARCIAL	DESLOCAMENTO	VALOR TOTAL
1	Substituição de cash incluindo retirada e reinstalação de divisória- Ag. Senador Lemos	Un.	15	R\$ 500,00	R\$ 7.500,00	R\$ -	R\$ 7.500,00
2	Substituição e instalação de cash incluindo retirada e reinstalação de divisória - Ag. BR Ananindeua	Un.	4	R\$ 500,00	R\$ 2.000,00	R\$ -	R\$ 2.000,00
3	Substituição e instalação de cash incluindo retirada e reinstalação de divisória - PA Hospital das Clínicas	Un.	1	R\$ 500,00	R\$ 500,00	R\$ -	R\$ 500,00
4	Substituição e instalação de cash incluindo retirada e reinstalação de divisória - Ag. Icoaraci	Un.	8	R\$ 500,00	R\$ 4.000,00	R\$ -	R\$ 4.000,00
5	Substituição e instalação de cash incluindo retirada e reinstalação de divisória - PA Ceasa	Un.	1	R\$ 500,00	R\$ 500,00	R\$ -	R\$ 500,00
6	Substituição e instalação de cash incluindo retirada e reinstalação de divisória - Ag. Estrada Nova	Un.	2	R\$ 500,00	R\$ 1.000,00	R\$ -	R\$ 1.000,00
7	Substituição e instalação de cash incluindo retirada e reinstalação de divisória - PA Cosanpa	Un.	1	R\$ 500,00	R\$ 500,00	R\$ -	R\$ 500,00
8	Substituição e instalação de cash incluindo retirada e reinstalação de divisória - PA Mosqueiro	Un.	1	R\$ 500,00	R\$ 500,00	R\$ 97,80	R\$ 597,80
9	Inclusão de cash incluindo fornecimento e instalação de divisória - PA Monte Alegre	Un.	1	R\$ 500,00	R\$ 500,00	R\$ 1.511,40	R\$ 2.011,40
10	Substituição e instalação de cash incluindo retirada e reinstalação de divisória - PA Primavera	Un.	1	R\$ 500,00	R\$ 500,00	R\$ 131,56	R\$ 631,56
11	Substituição e instalação de cash incluindo retirada e reinstalação de divisória - PA Floresta do Araguaia	Un.	1	R\$ 500,00	R\$ 500,00	R\$ 380,00	R\$ 880,00

12	Substituição e instalação de cash incluindo retirada e reinstalação de divisória - PA Santo Antonio do Tauá	Un.	1	R\$ 500,00	R\$ 500,00	R\$ 93,40	R\$ 593,40
13	Substituição e instalação de cash incluindo retirada e reinstalação de divisória - PA TJE Fórum Cível	Un.	2	R\$ 500,00	R\$ 1.000,00	R\$ -	R\$ 1.000,00
14	Substituição e instalação de cash incluindo retirada e reinstalação de divisória - CAV Custas	Un.	1	R\$ 500,00	R\$ 500,00	R\$ -	R\$ 500,00
15	Substituição e instalação de cash incluindo retirada e reinstalação de divisória - CAV Magistrados	Un.	2	R\$ 500,00	R\$ 1.000,00	R\$ -	R\$ 1.000,00
16	Substituição e instalação de cash incluindo retirada e reinstalação de divisória - PA Terra Santa	Un.	2	R\$ 500,00	R\$ 1.000,00	R\$ 1.511,40	R\$ 2.511,40
17	Substituição e instalação de cash incluindo retirada e reinstalação de divisória - PA SEFA Itinga	Un.	1	R\$ 500,00	R\$ 500,00	R\$ 200,82	R\$ 700,82
18	Substituição e instalação de cash incluindo retirada e reinstalação de divisória - PA Abel Figueiredo	Un.	2	R\$ 500,00	R\$ 1.000,00	R\$ 353,20	R\$ 1.353,20
19	Substituição e instalação de cash incluindo retirada e reinstalação de divisória - PA Ipixuna	Un.	2	R\$ 500,00	R\$ 1.000,00	R\$ 143,02	R\$ 1.143,02
20	Substituição e instalação de cash incluindo retirada e reinstalação de divisória - PA Tracuateua	Un.	2	R\$ 500,00	R\$ 1.000,00	R\$ 130,94	R\$ 1.130,94
21	Substituição e instalação de cash incluindo retirada e reinstalação de divisória - PA Anapú	Un.	2	R\$ 500,00	R\$ 1.000,00	R\$ 405,80	R\$ 1.405,80
22	Substituição e instalação de cash incluindo retirada e reinstalação de divisória - PA Garrafão do Norte	Un.	1	R\$ 500,00	R\$ 500,00	R\$ 145,14	R\$ 645,14
23	Substituição e instalação de cash incluindo retirada e reinstalação de divisória - PA Salinas	Un.	2	R\$ 500,00	R\$ 1.000,00	R\$ 138,64	R\$ 1.138,64

24	Substituição e instalação de cash incluindo retirada e reinstalação de divisória - PA Polícia Civil	Un.	2	R\$ 500,00	R\$ 1.000,00	R\$ -	R\$ 1.000,00
25	Substituição e instalação de cash incluindo retirada e reinstalação de divisória - PA São João de Pirabas	Un.	1	R\$ 500,00	R\$ 500,00	R\$ 136,72	R\$ 636,72
TOTAL GERAL							R\$ 34.879,84

ANEXO I-B – LAYOUTS DAS AGÊNCIAS

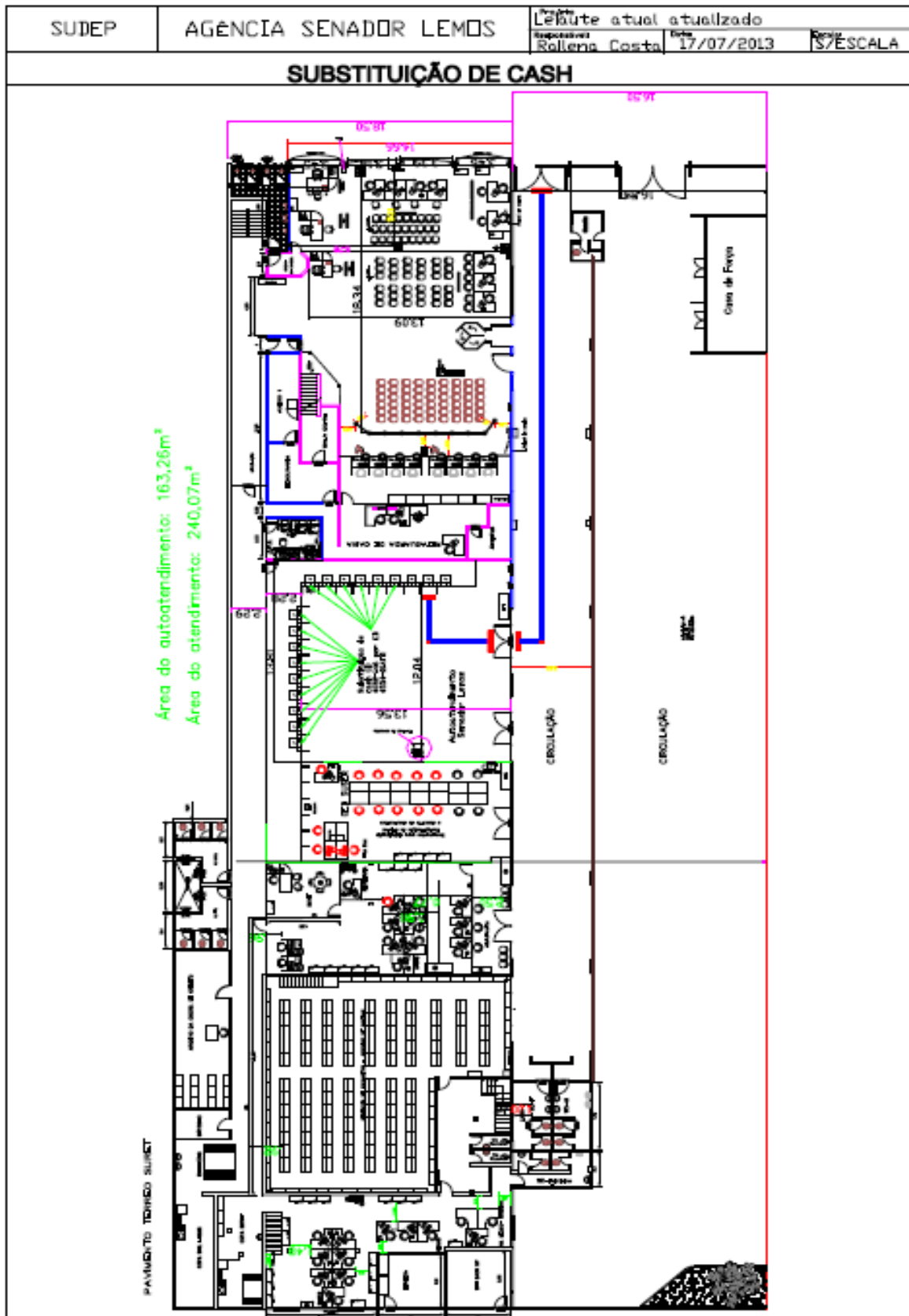

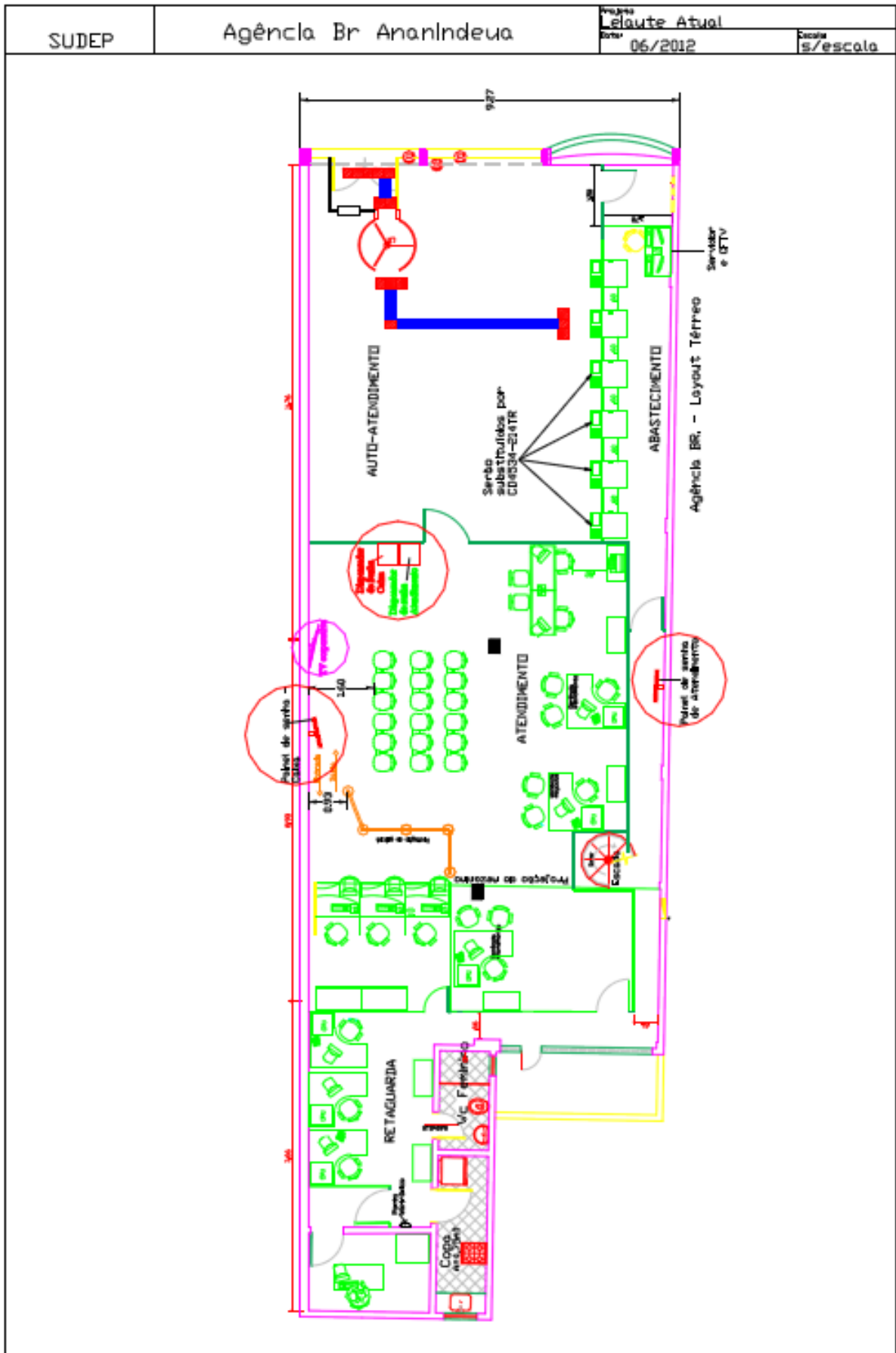

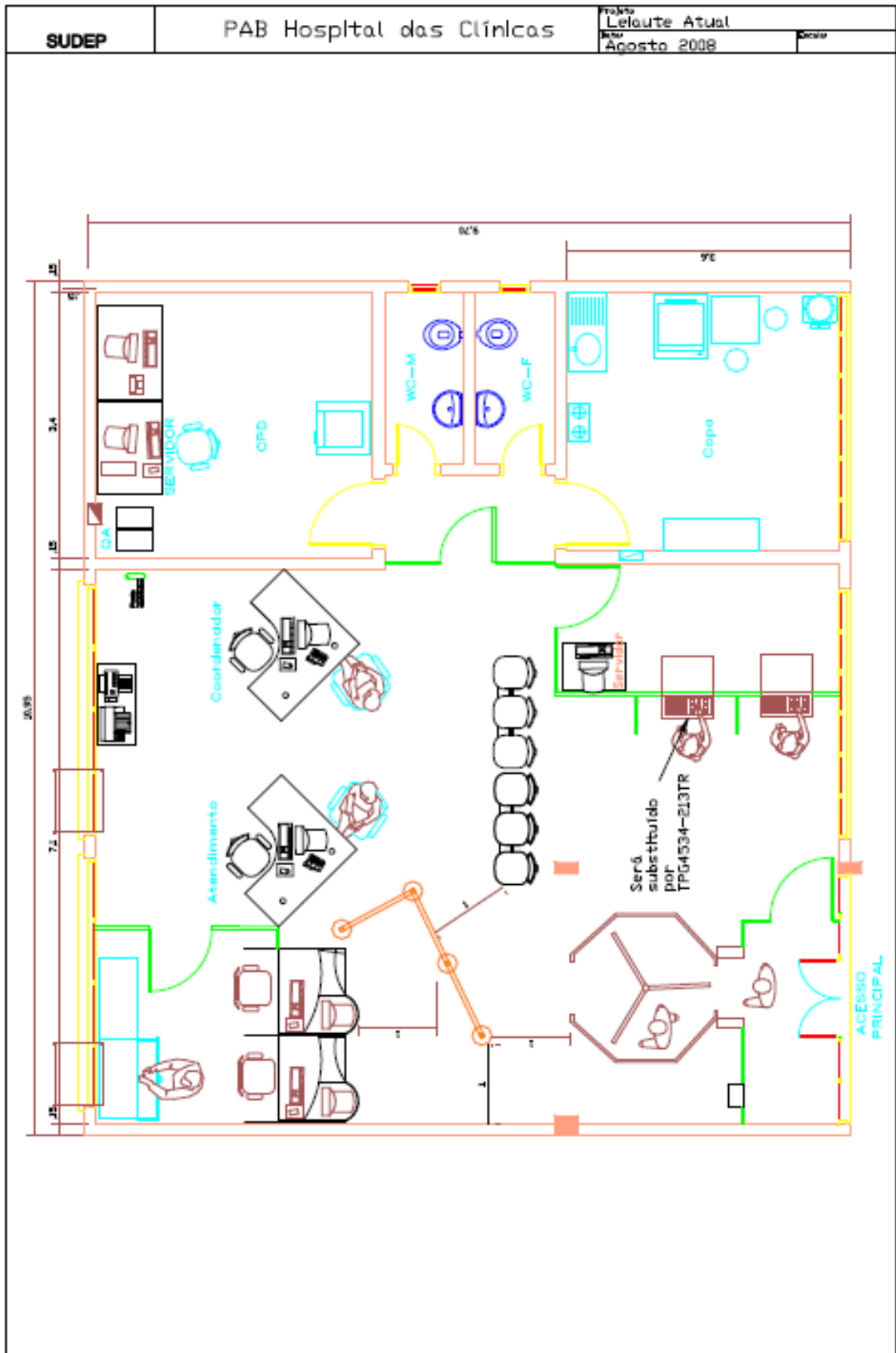

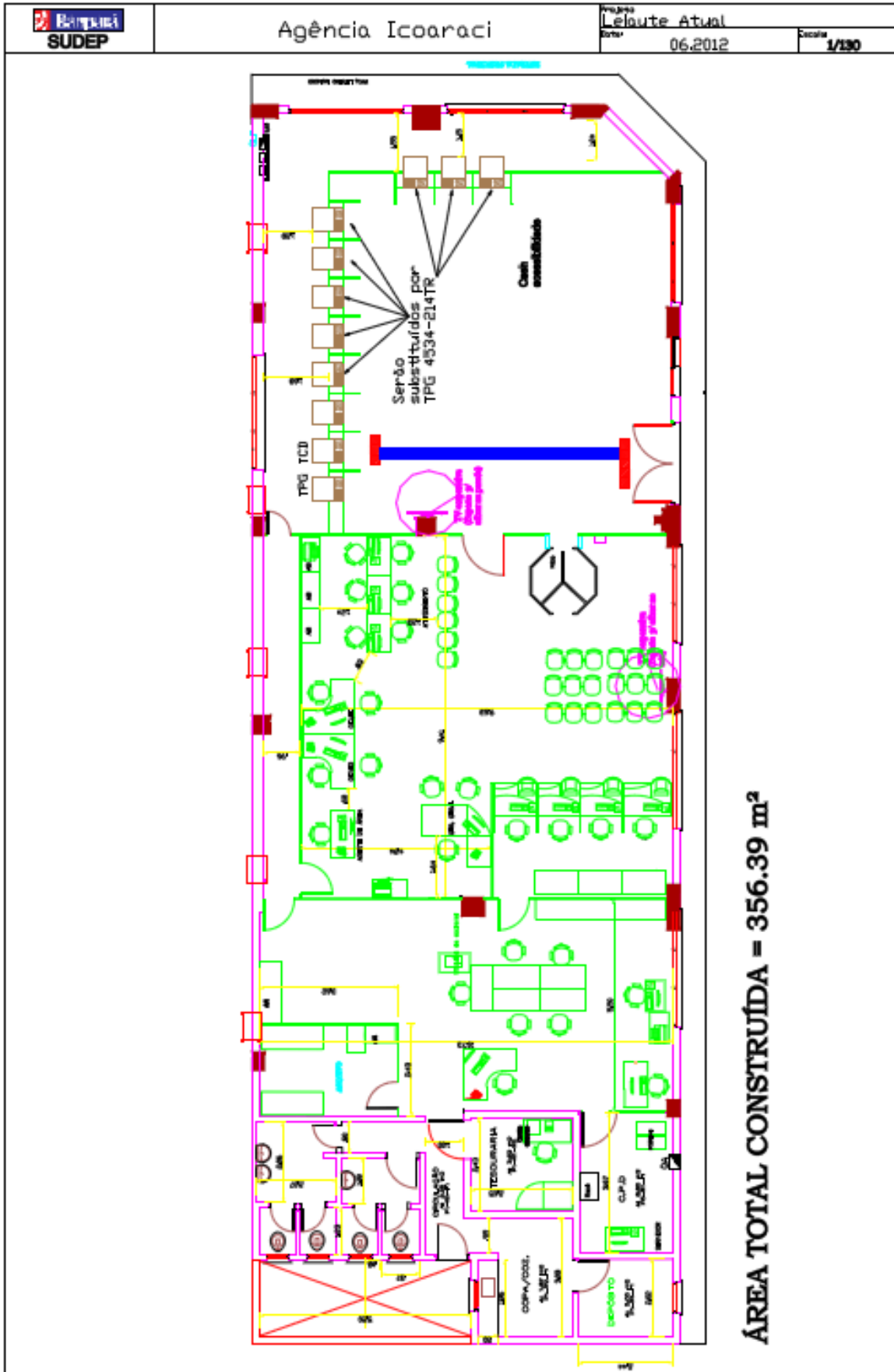

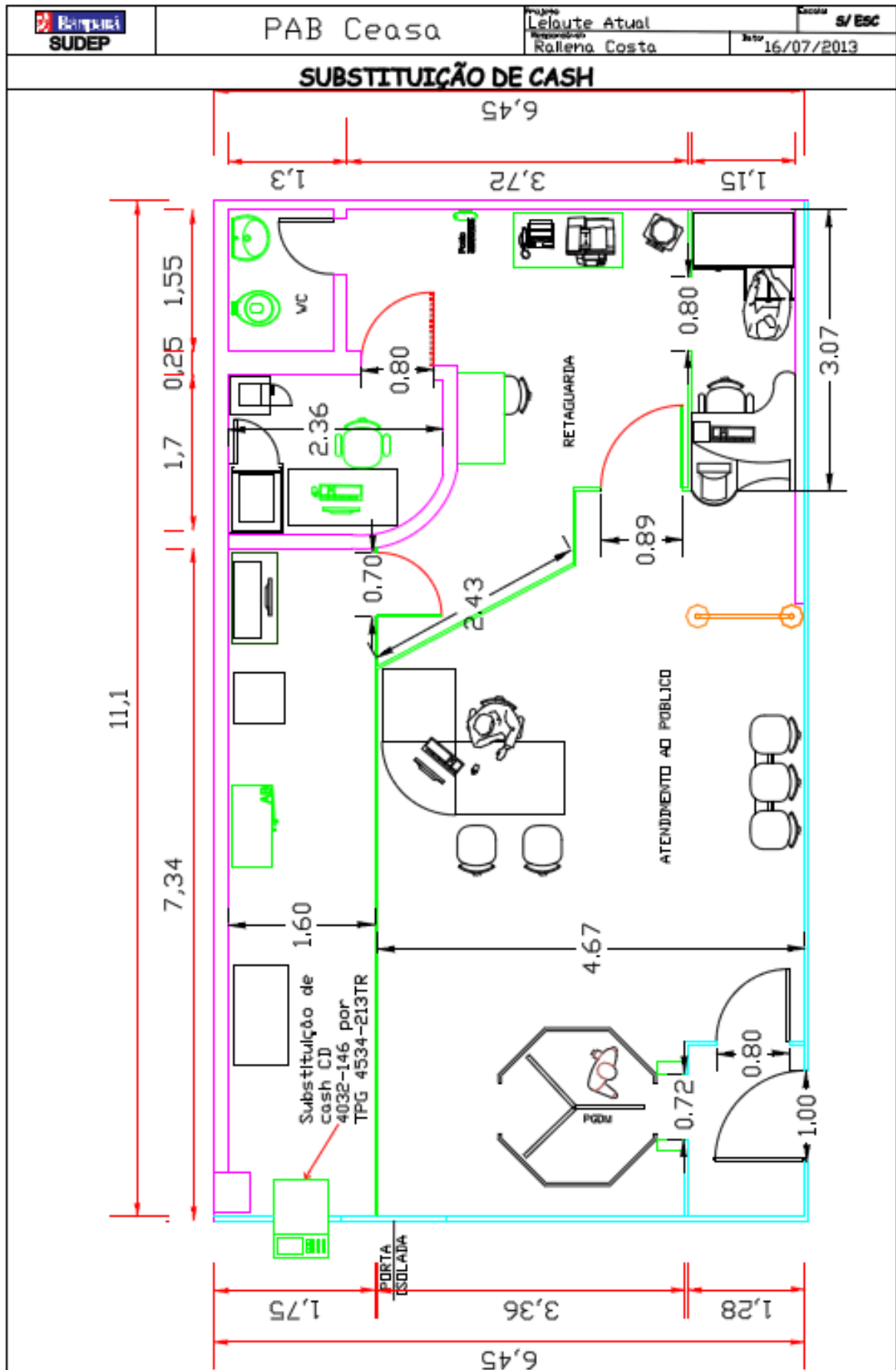

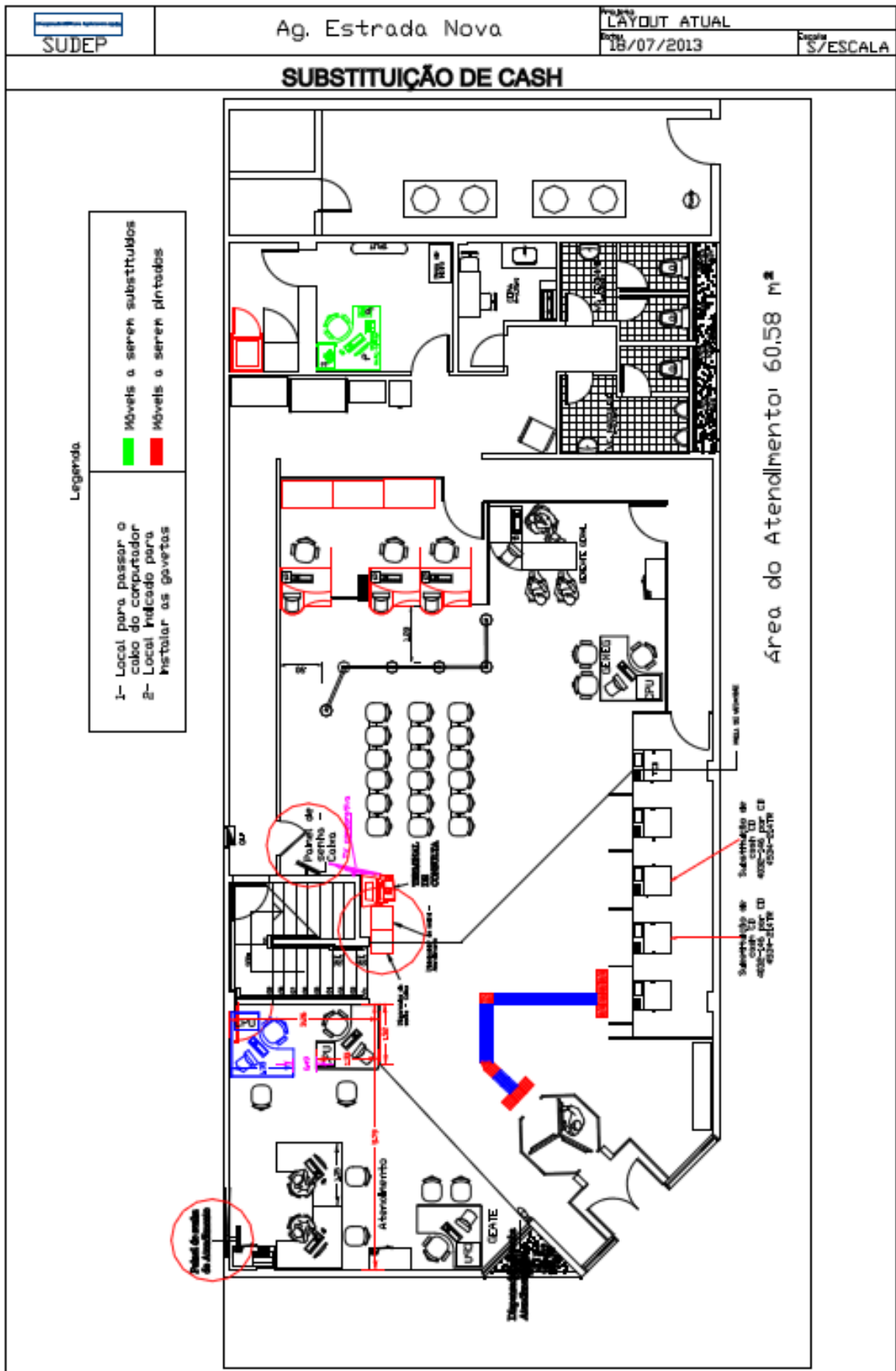

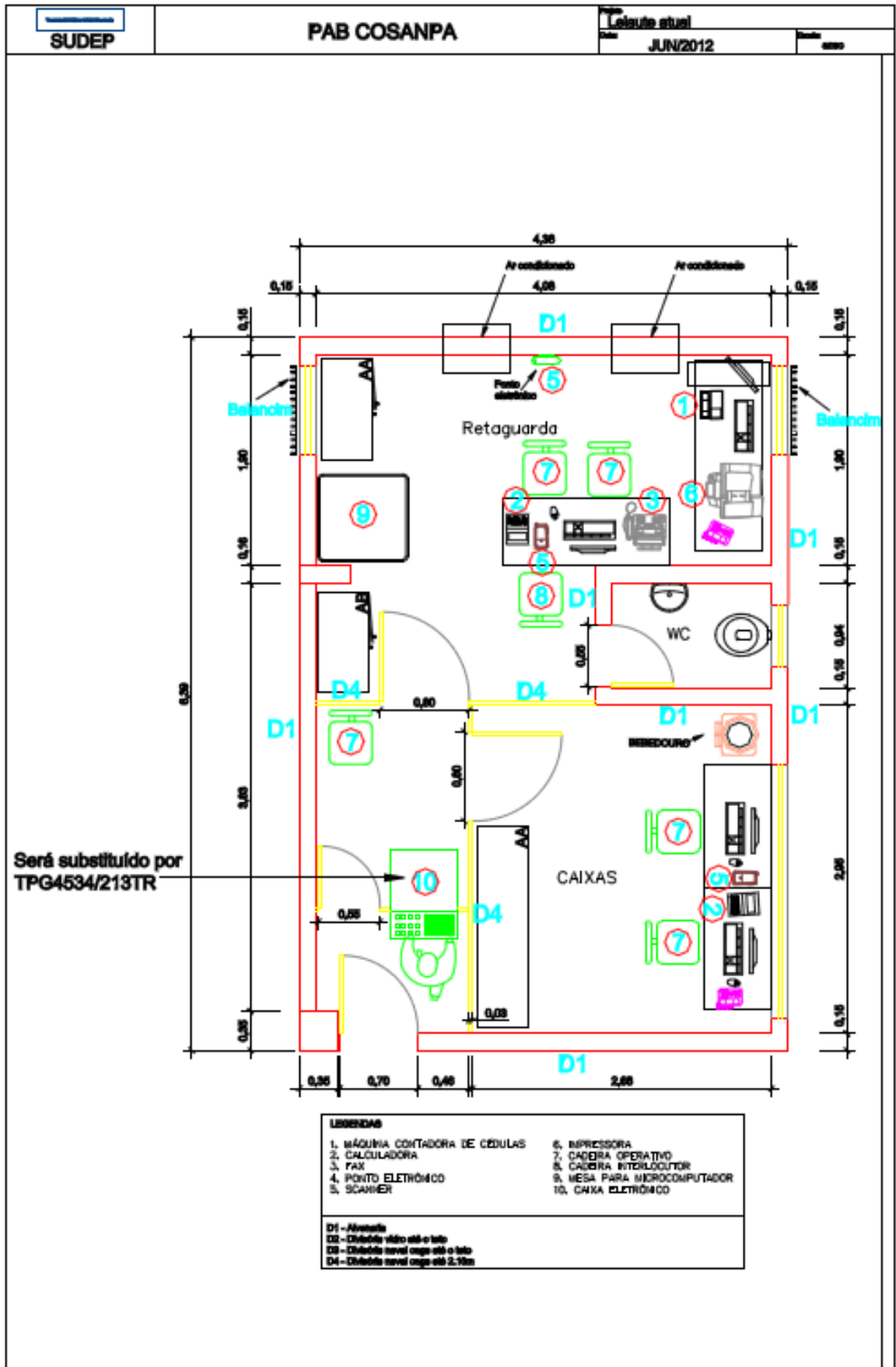

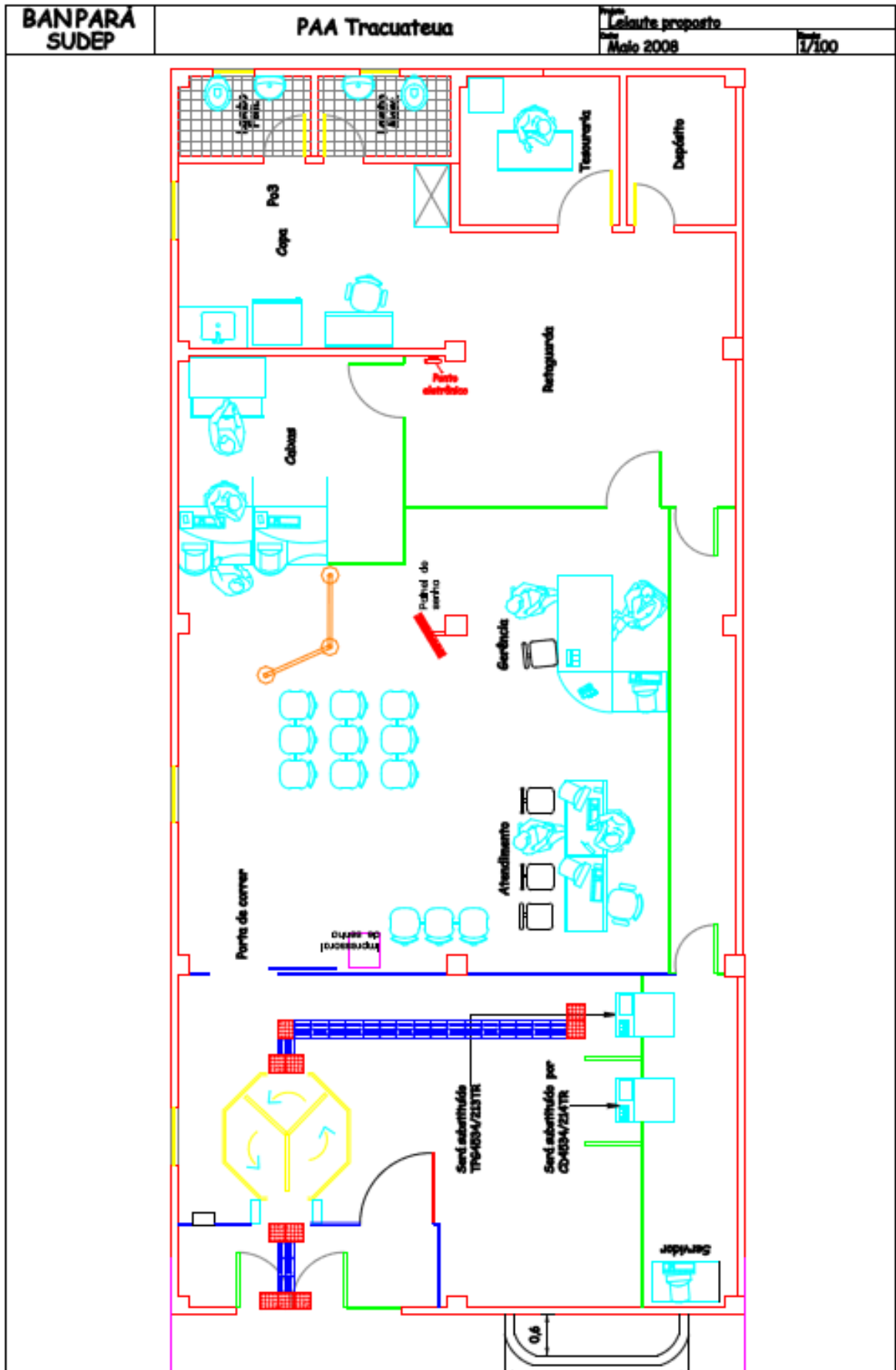

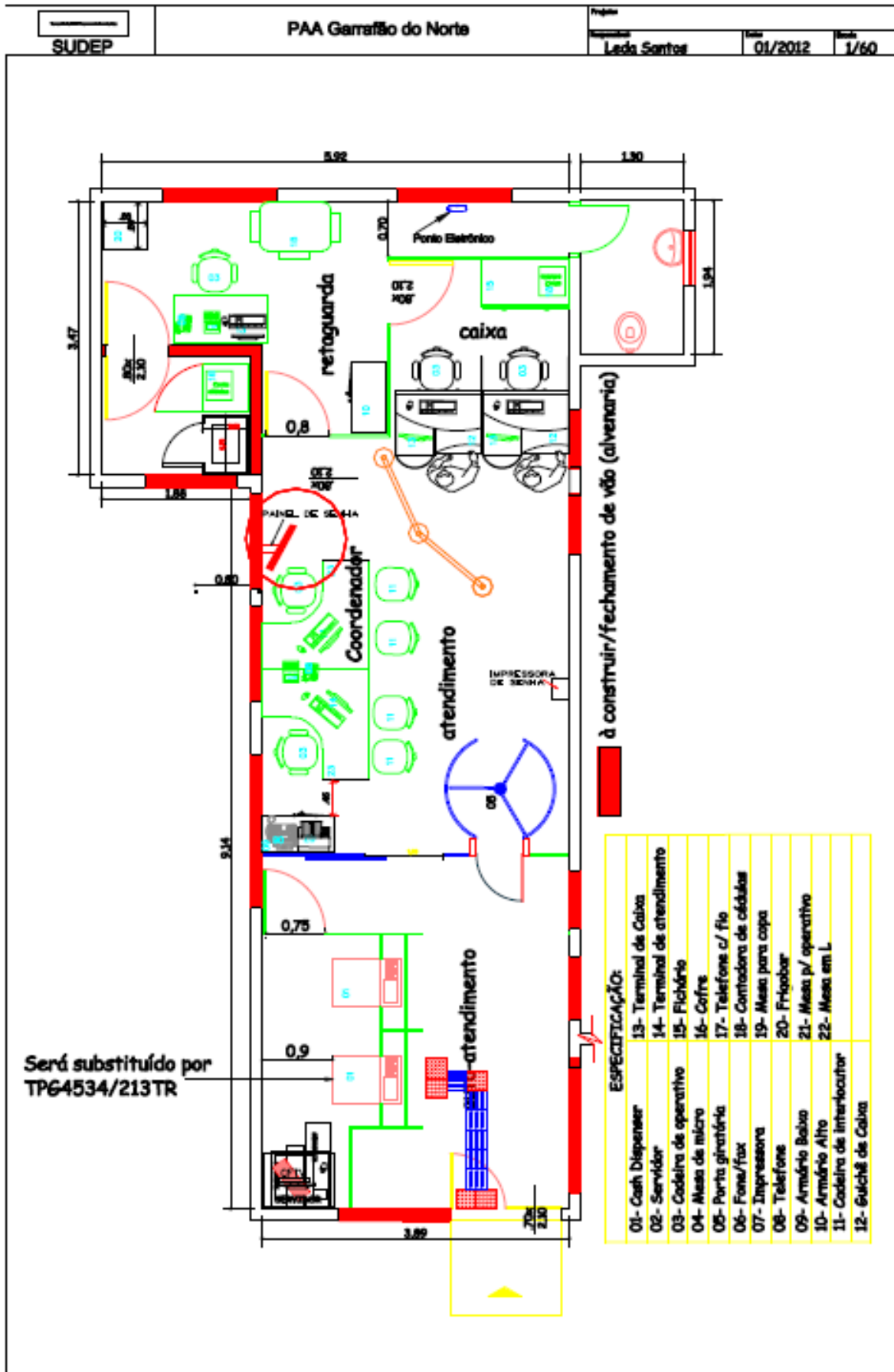

SUDEP	PAB Ipixuna	Projeto	Leilão atual
		Data	15/07/2013

5/ ESCALA

SUBSTITUIÇÃO DE CASH

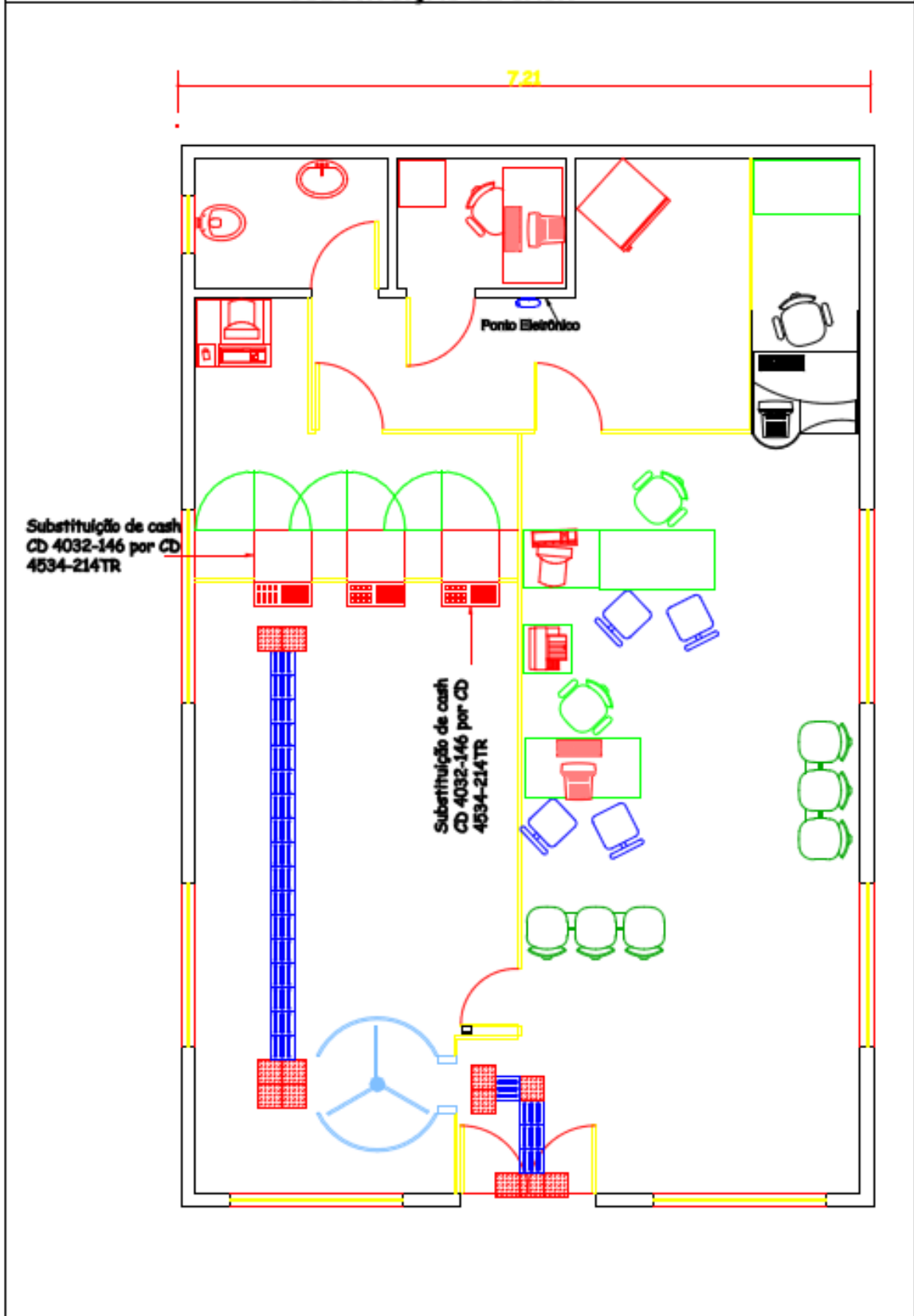

Banpará	BANCO DO ESTADO DO PARÁ S/A	Projeto	Lógico	
	PAA SEFA Itinga	Engenheiro responsável	Paulo Mota	
		CDR	Escala	S/ESCALA
			Data	Novembro/08

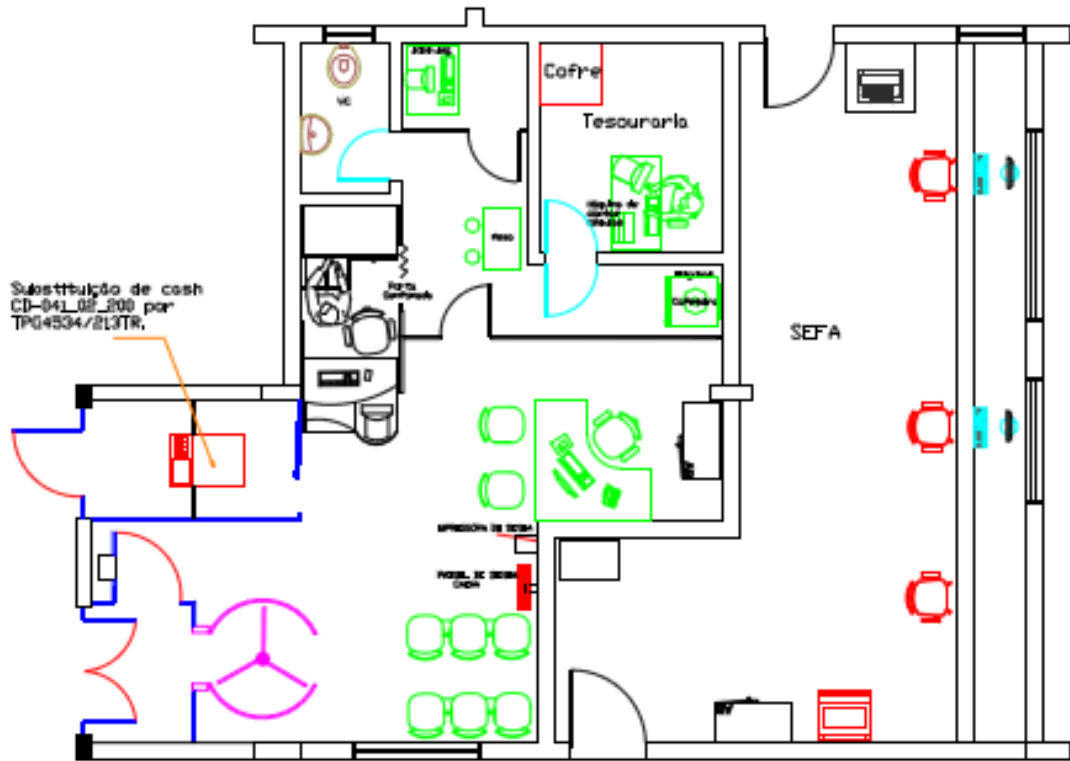

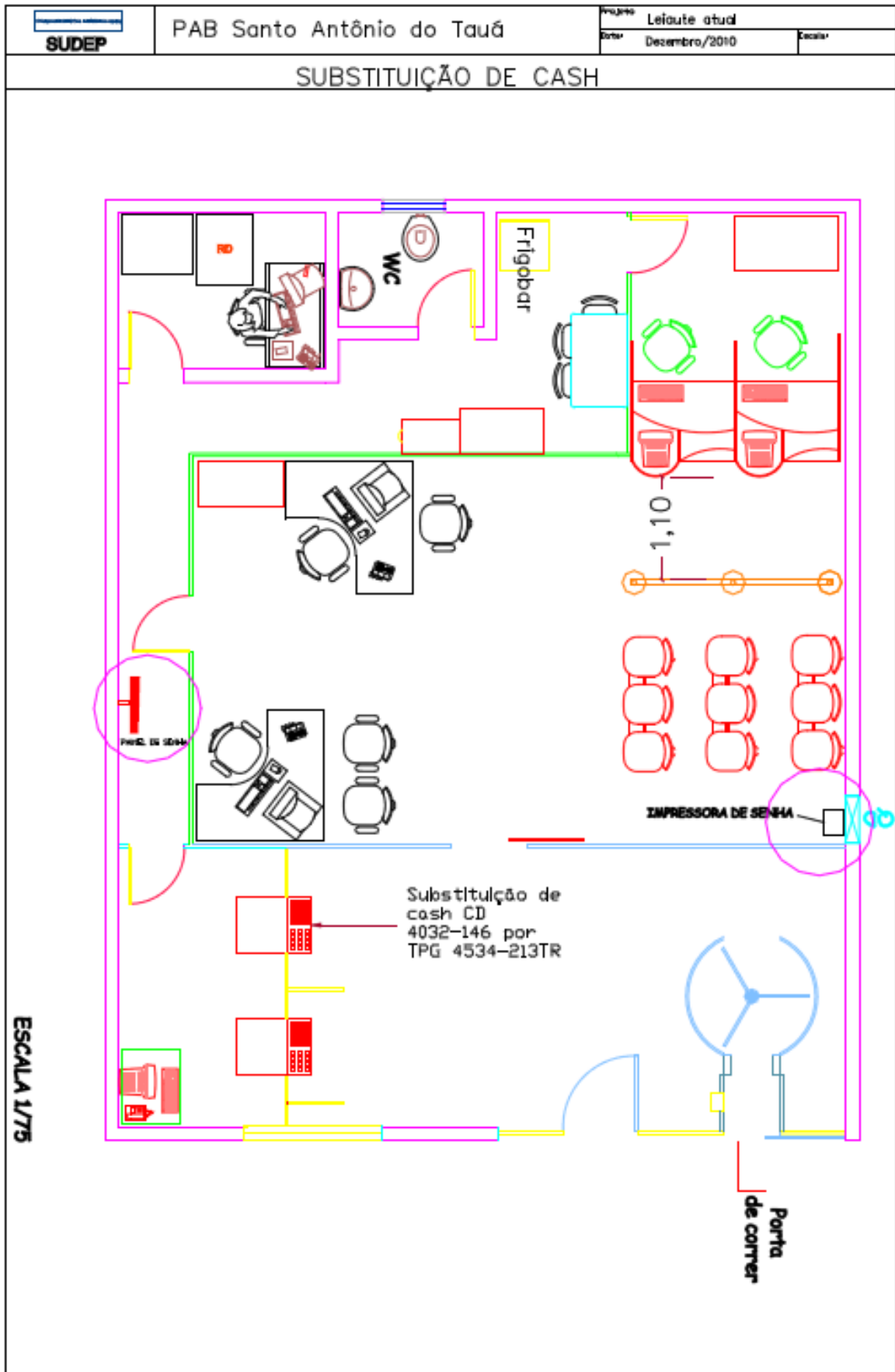

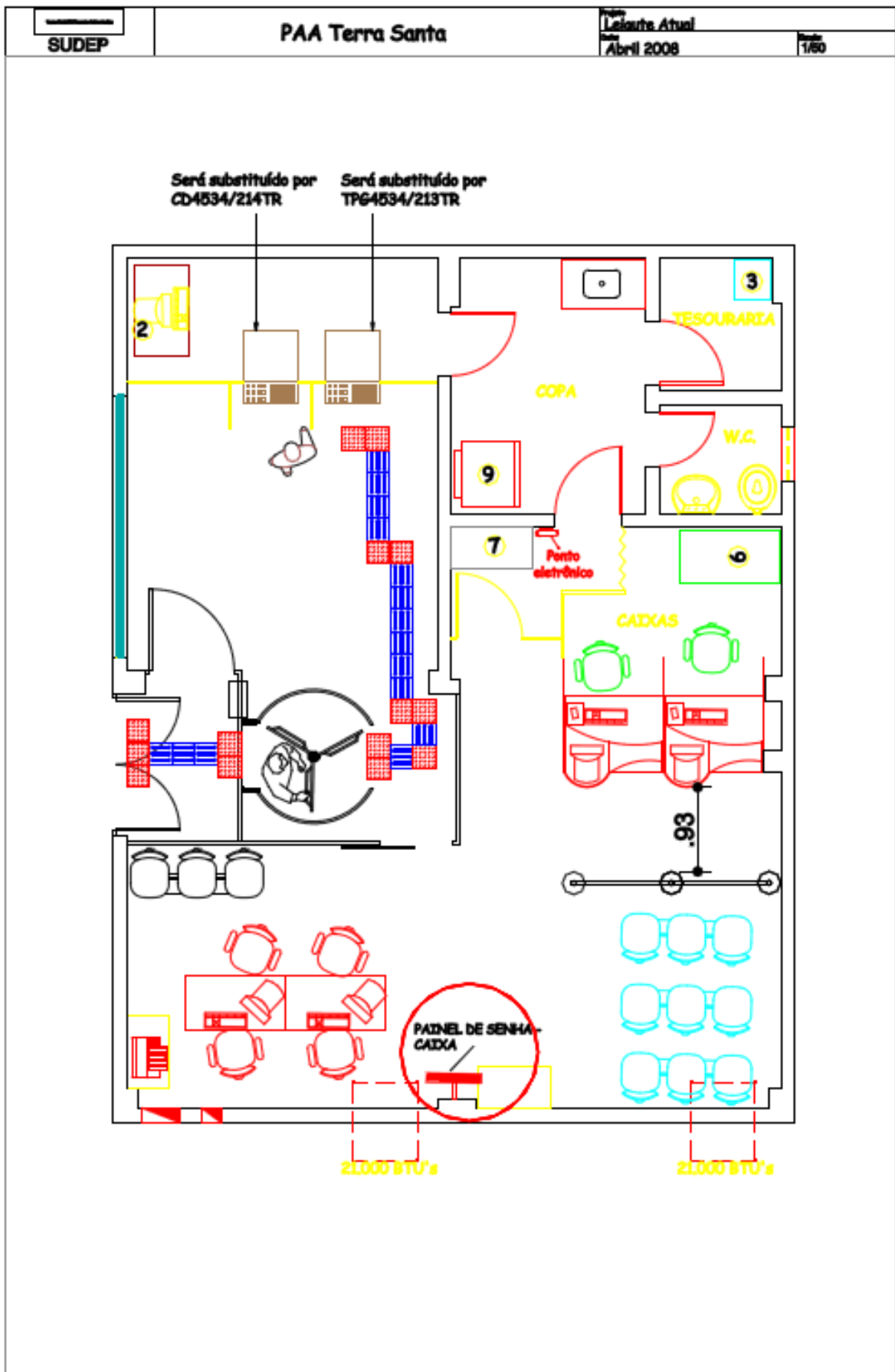

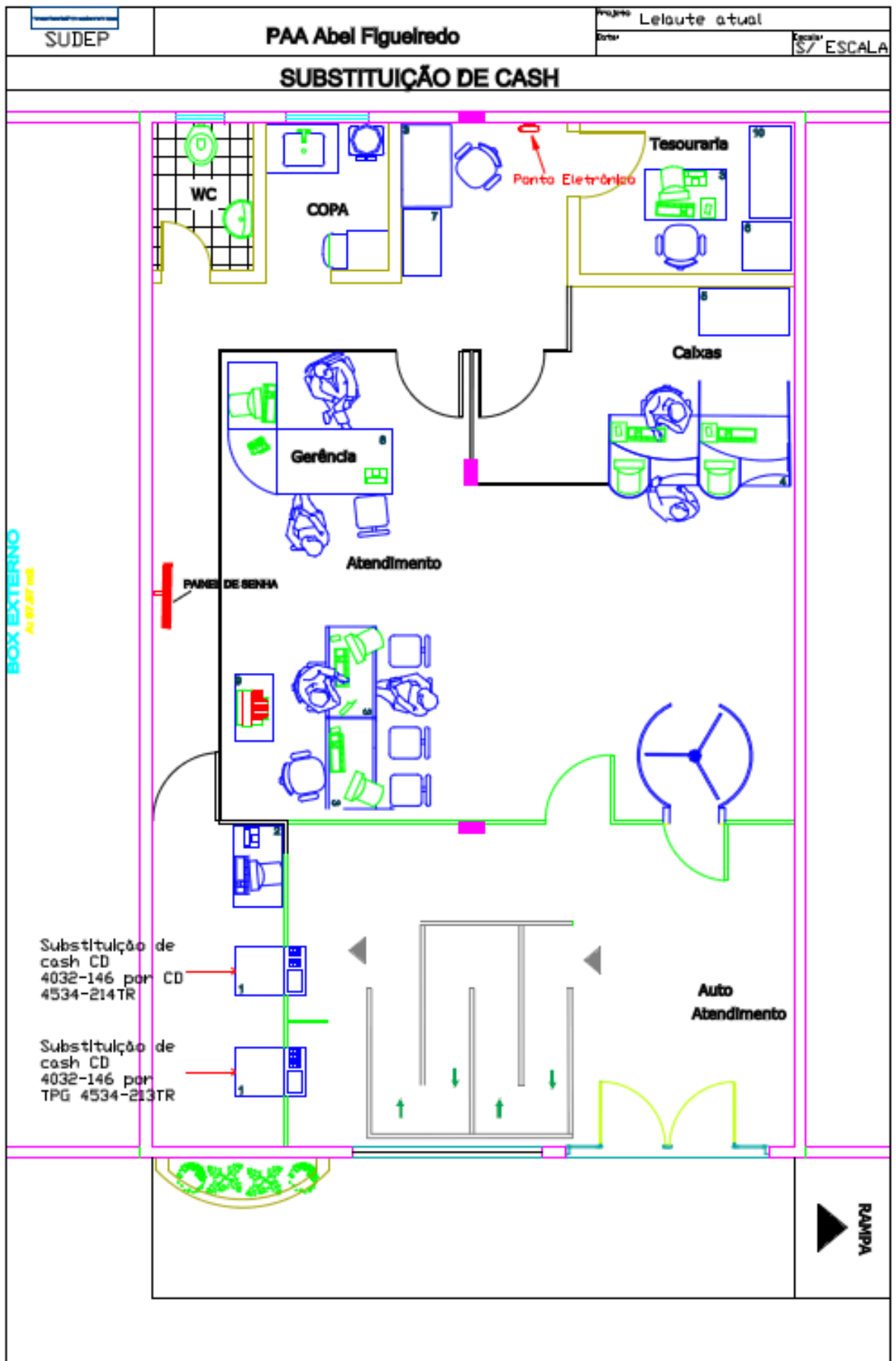

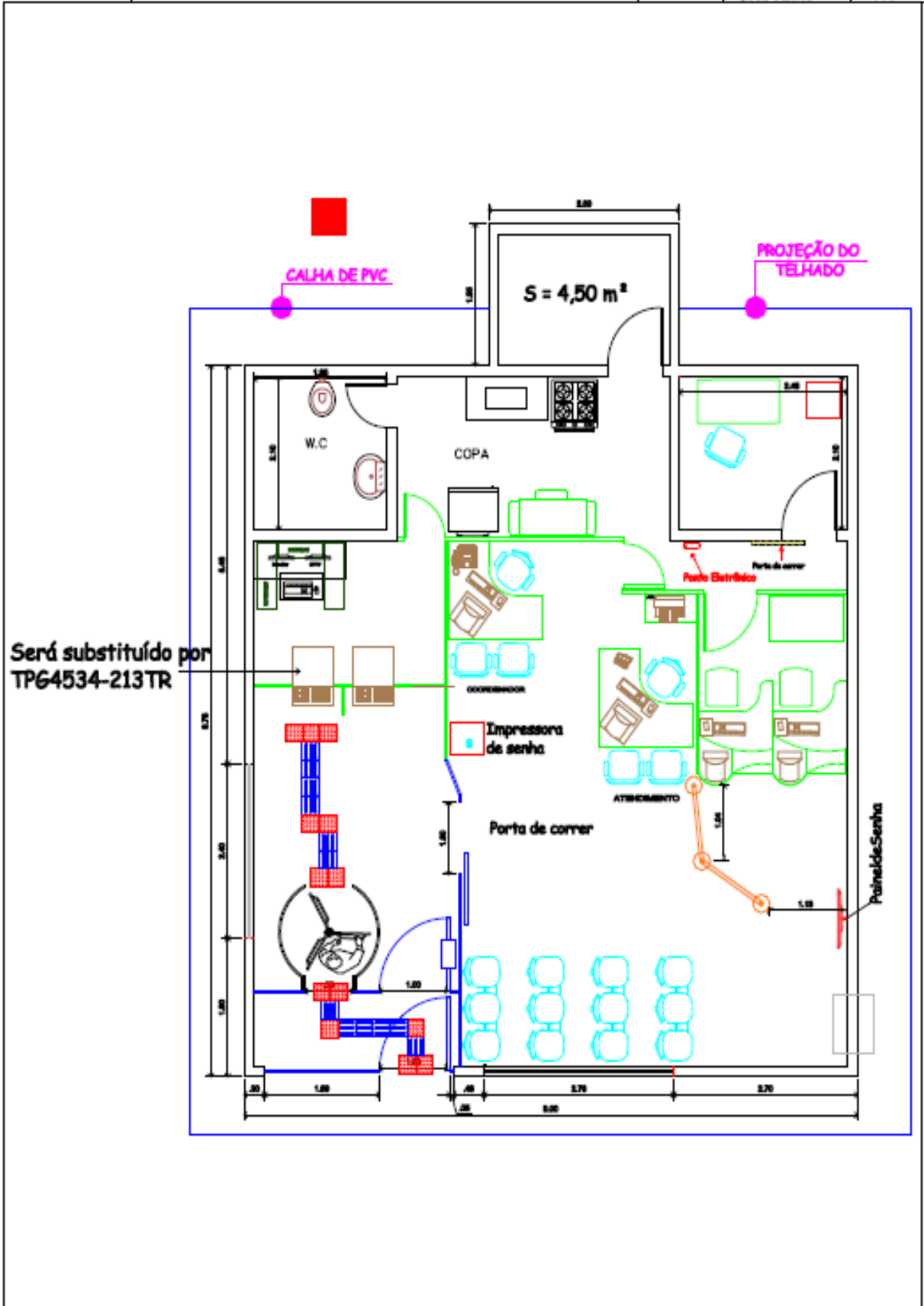

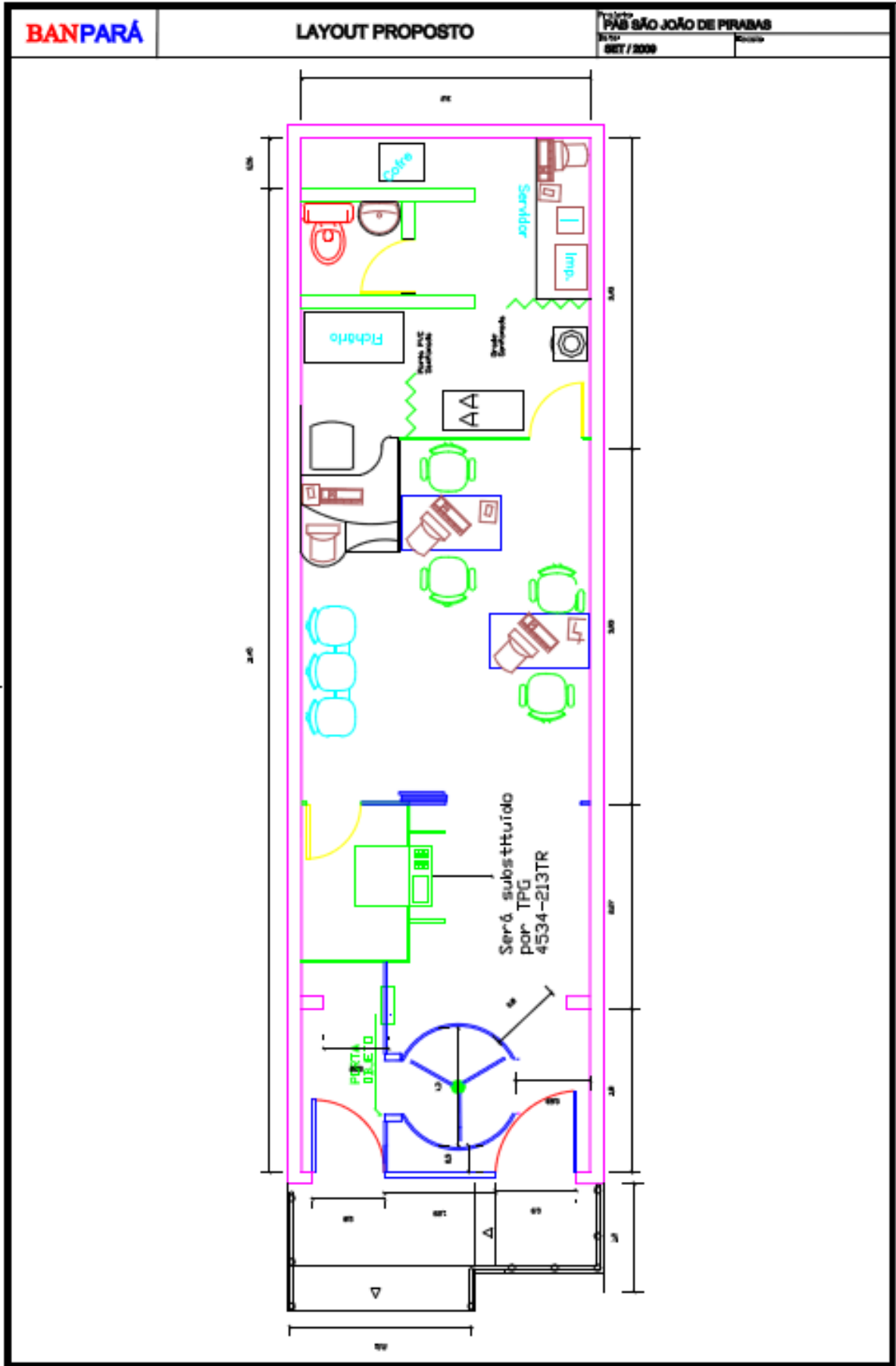

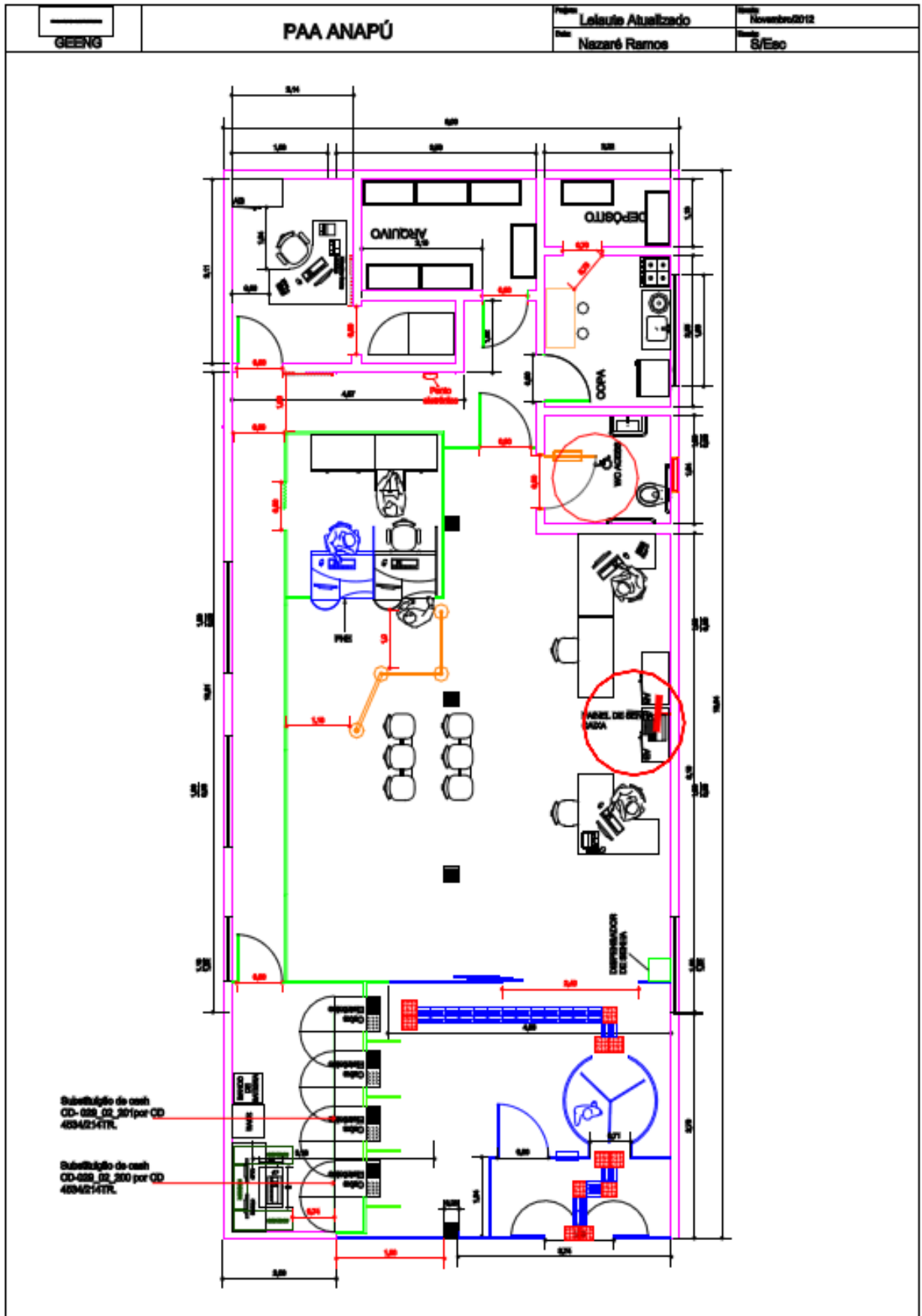

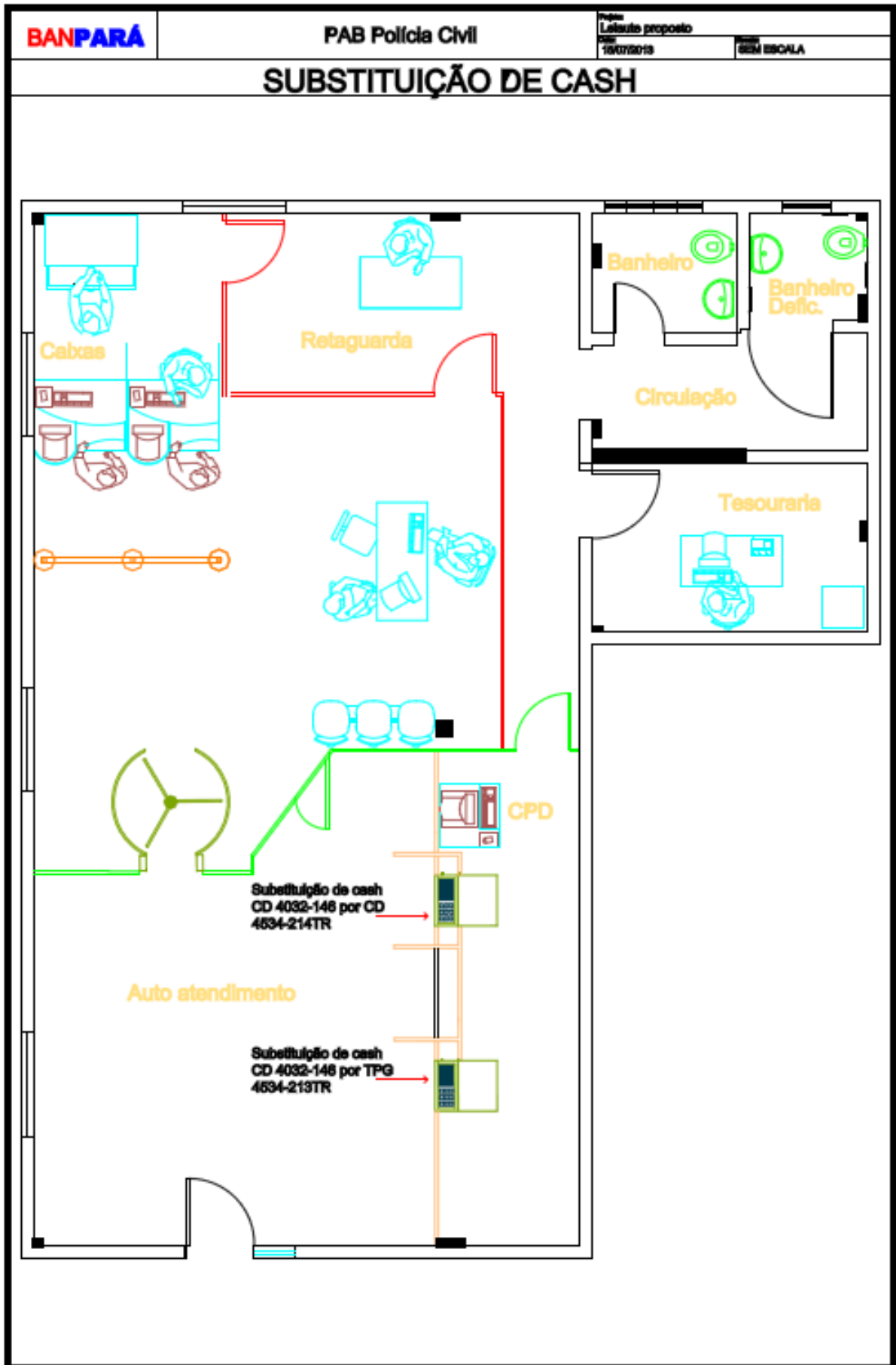

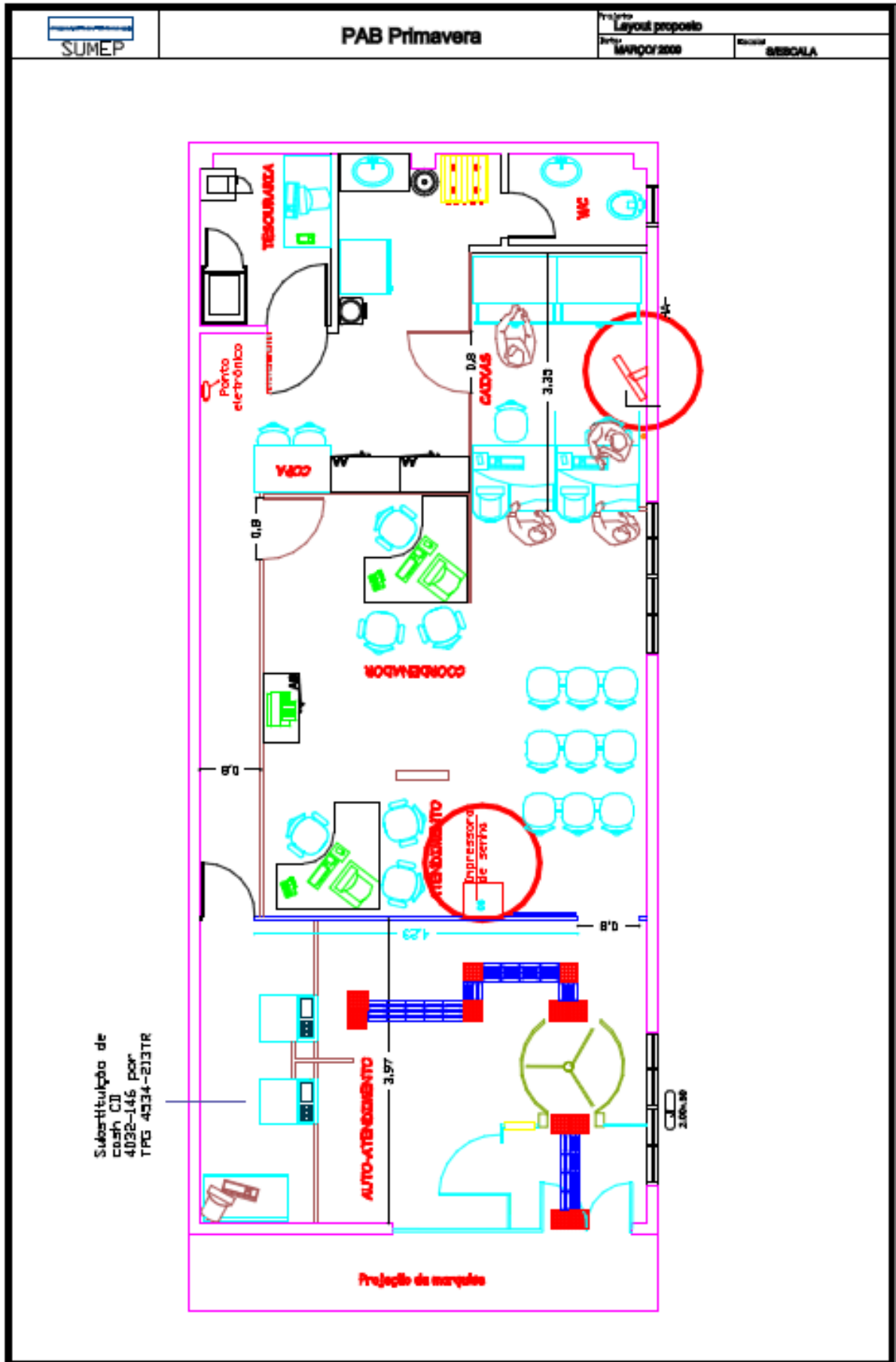

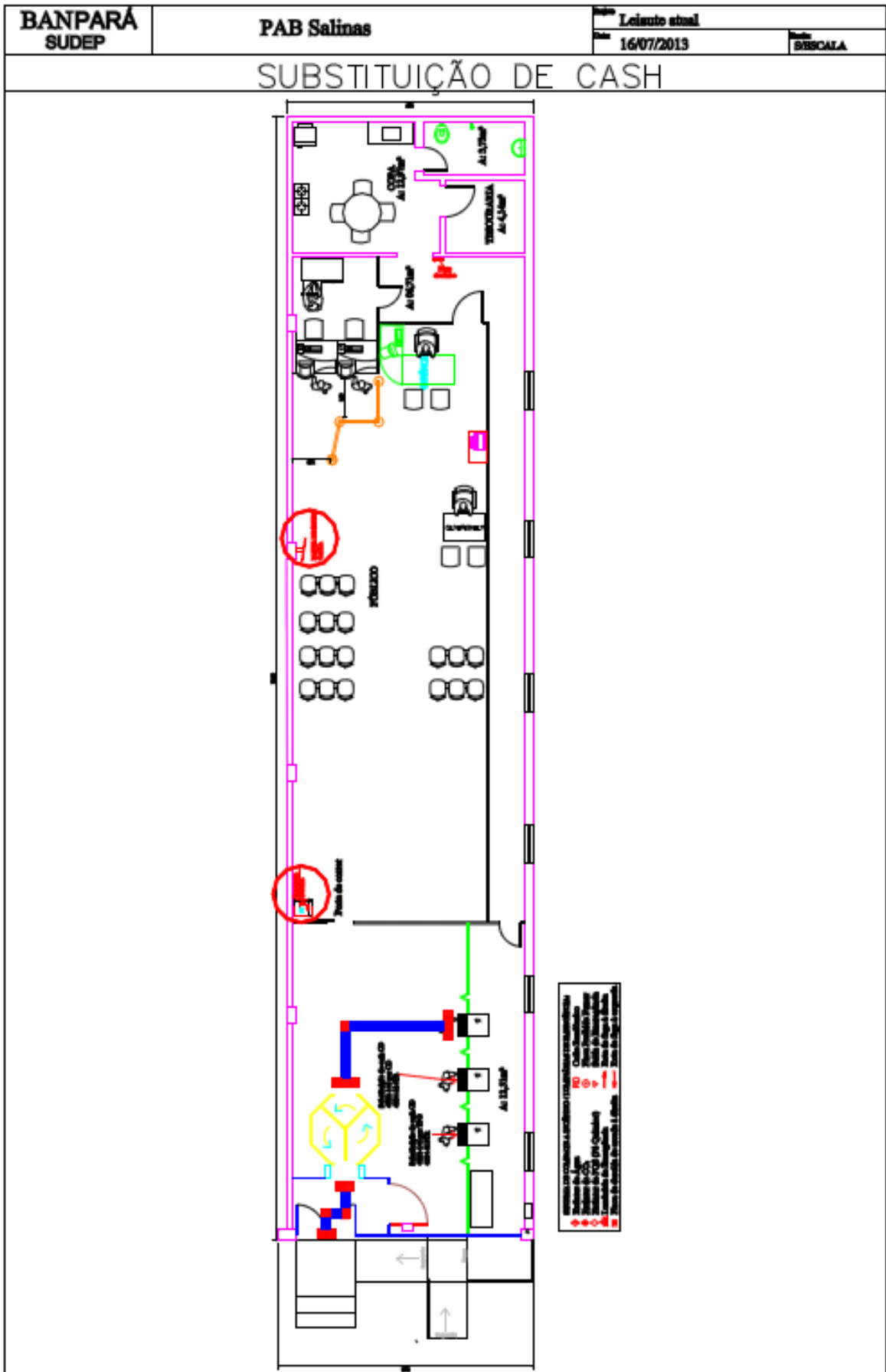

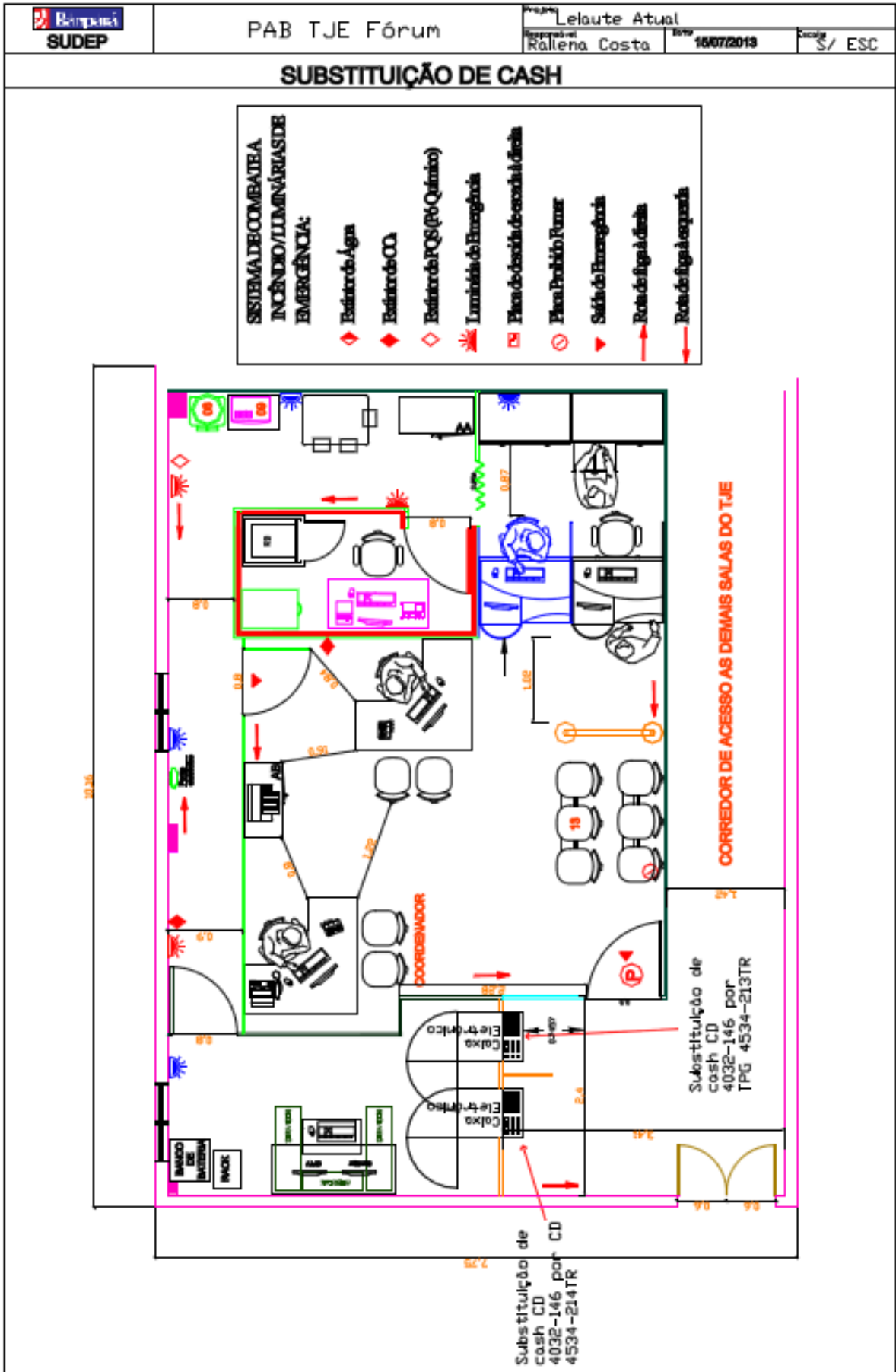

ANEXO I - C - LAYOUT DO DETALHE DO CAIXA ELETRÔNICO

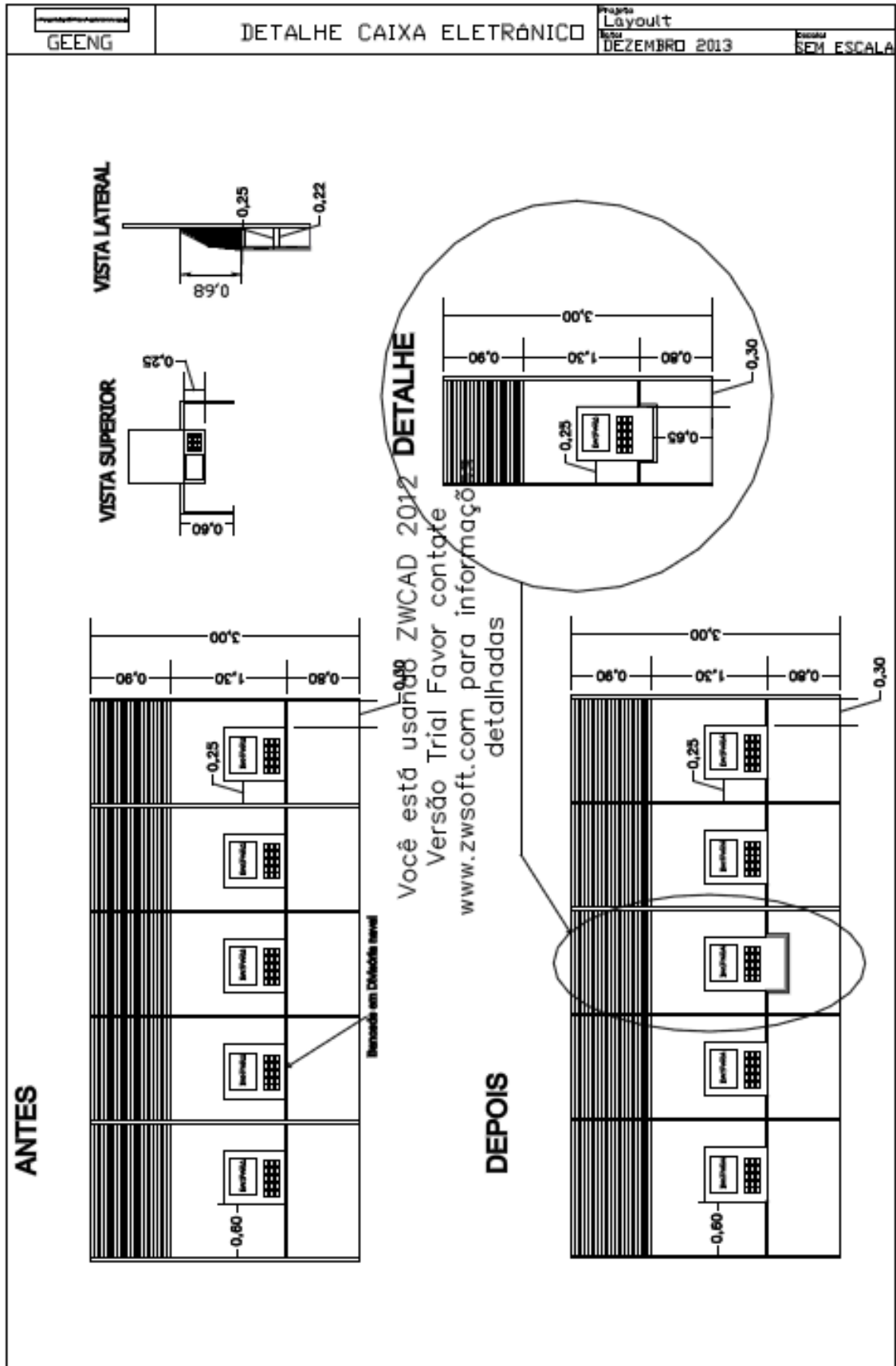

ANEXO I - D – ATUAL LAYOUT PA MONTE ALEGRE

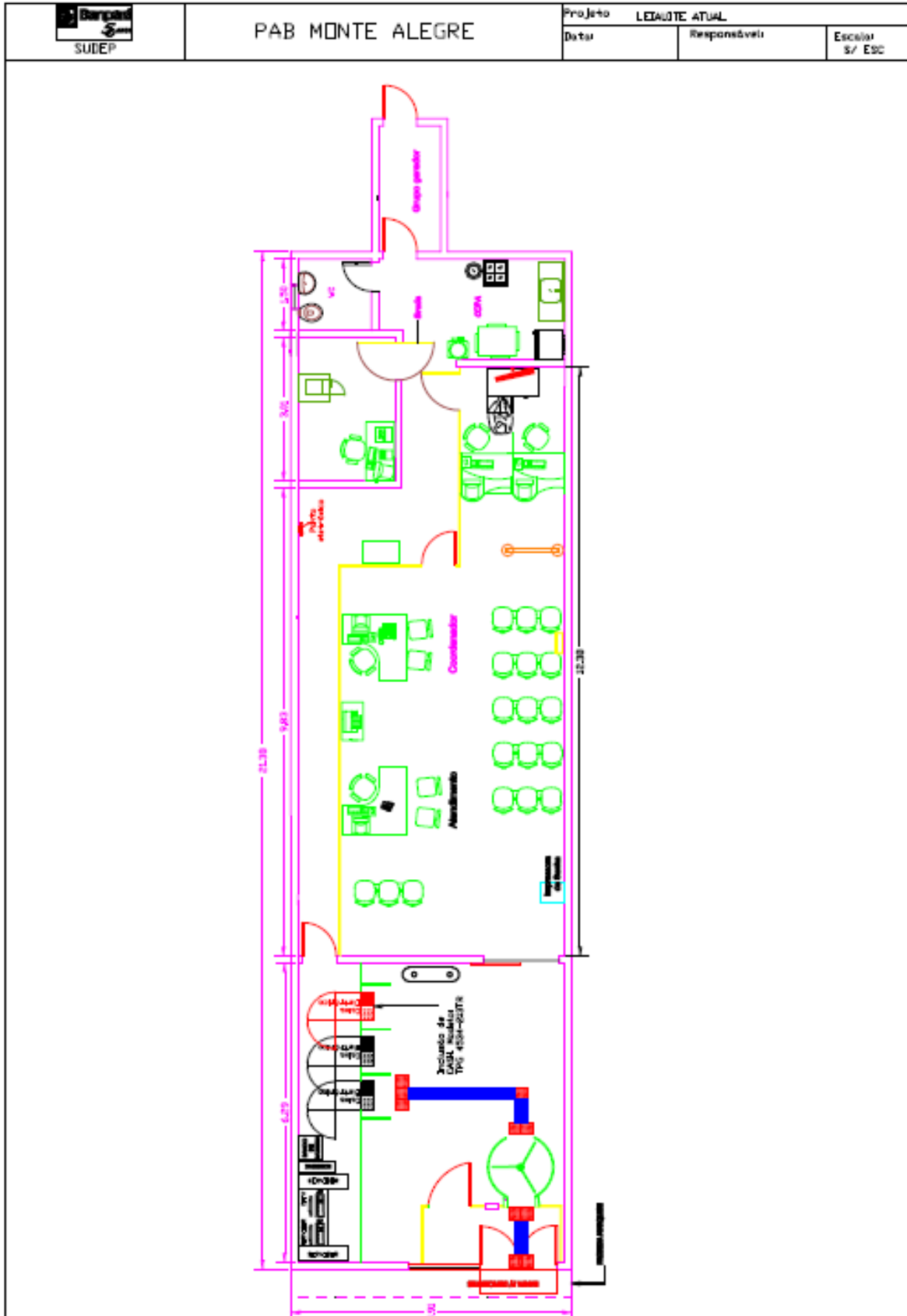

ANEXO II – MODELO DE PROPOSTA DE PREÇOS

Ao Banco do Estado do Pará

À Pregoeira

Processo Nº 1457/2013 -BANPARA/SUEMA/GEENG – Edital nº /2014.

Apresentamos a V.Sª, nossa proposta de preços de fornecimento dos seguintes bens, nos termos do Edital e Anexos, conforme abaixo relacionado:

ITEM	DESCRIÇÃO	UND	QTD	PREÇO UNIT.	VALOR PARCIAL	DESLOCA MENTO	VALOR TOTAL
1	Substituição de cash incluindo retirada e reinstalação de divisória- Ag. Senador Lemos	Un.	15	R\$	R\$		R\$
2	Substituição e instalação de cash incluindo retirada e reinstalação de divisória - Ag. BR Ananindeua	Un.	4	R\$	R\$		R\$
3	Substituição e instalação de cash incluindo retirada e reinstalação de divisória - PA Hospital das Clínicas	Un.	1	R\$	R\$		R\$
4	Substituição e instalação de cash incluindo retirada e reinstalação de divisória - Ag. Icoaraci	Un.	8	R\$	R\$		R\$
5	Substituição e instalação de cash incluindo retirada e reinstalação de divisória - PA Ceasa	Un.	1	R\$	R\$		R\$
6	Substituição e instalação de cash incluindo retirada e reinstalação de divisória - Ag. Estrada Nova	Un.	2	R\$	R\$		R\$
7	Substituição e instalação de cash incluindo retirada e reinstalação de divisória - PA Cosanpa	Un.	1	R\$	R\$		R\$
8	Substituição e instalação de cash incluindo retirada e reinstalação de divisória - PA Mosqueiro	Un.	1	R\$	R\$		R\$
9	Inclusão de cash incluindo fornecimento e instalação de divisória - PA Monte Alegre	Un.	1	R\$	R\$		R\$
10	Substituição e instalação de cash incluindo retirada e reinstalação de divisória - PA Primavera	Un.	1	R\$	R\$		R\$
11	Substituição e instalação de cash incluindo retirada e reinstalação de divisória - PA Floresta do Araguaia	Un.	1	R\$	R\$		R\$
12	Substituição e instalação de cash incluindo retirada e reinstalação de divisória - PA Santo Antonio do Tauá	Un.	1	R\$	R\$		R\$
13	Substituição e instalação de cash incluindo retirada e reinstalação de divisória - PA TJE Fórum Cível	Un.	2	R\$	R\$		R\$

14	Substituição e instalação de cash incluindo retirada e reinstalação de divisória - CAV Custas	Un.	1	R\$	R\$		R\$
15	Substituição e instalação de cash incluindo retirada e reinstalação de divisória - CAV Magistrados	Un.	2	R\$	R\$		R\$
16	Substituição e instalação de cash incluindo retirada e reinstalação de divisória - PA Terra Santa	Un.	2	R\$	R\$		R\$
17	Substituição e instalação de cash incluindo retirada e reinstalação de divisória - PA SEFA Itinga	Un.	1	R\$	R\$		R\$
18	Substituição e instalação de cash incluindo retirada e reinstalação de divisória - PA Abel Figueiredo	Un.	2	R\$	R\$		R\$
19	Substituição e instalação de cash incluindo retirada e reinstalação de divisória - PA Ipixuna	Un.	2	R\$	R\$		R\$
20	Substituição e instalação de cash incluindo retirada e reinstalação de divisória - PA Tracuateua	Un.	2	R\$	R\$		R\$
21	Substituição e instalação de cash incluindo retirada e reinstalação de divisória - PA Anapú	Un.	2	R\$	R\$		R\$
22	Substituição e instalação de cash incluindo retirada e reinstalação de divisória - PA Garrafão do Norte	Un.	1	R\$	R\$		R\$
23	Substituição e instalação de cash incluindo retirada e reinstalação de divisória - PA Salinas	Un.	2	R\$	R\$		R\$
24	Substituição e instalação de cash incluindo retirada e reinstalação de divisória - PA Polícia Civil	Un.	2	R\$	R\$		R\$
25	Substituição e instalação de cash incluindo retirada e reinstalação de divisória - PA São João de Pirabas	Un.	1	R\$	R\$		R\$
TOTAL GERAL							

1- O prazo de validade da proposta de preços é de 120 **(cento e vinte) dias consecutivos**, contados da data da abertura da licitação.

2- Declaramos, sob as penas da lei:

- Que os serviços serão prestados estritamente de acordo com as especificações, condições, exigências constantes do Termo de Referência Anexo I do edital, bem como, nos seus demais anexos, sob pena de não serem aceitos pelo órgão licitante.
- Que estamos de pleno acordo com todas as condições e exigências estabelecidas no Edital e seus Anexos, bem como aceitamos todas as obrigações e responsabilidades especificadas no edital, termo de referência e instrumento de contrato.
- Estar cientes da responsabilidade administrativa, civil e penal, bem como ter tomado conhecimento de todas as informações e condições necessárias à correta cotação do objeto licitado.
- Que os preços propostos estão incluídos todos os custos e despesas, inclusive frete, taxas, impostos, tributos, contribuições sociais, parafiscais, comerciais e outros inerentes ao objeto relativo ao procedimento licitatório PREGÃO ELETRÔNICO Nº /2014.

Caso nos seja adjudicado o objeto da licitação, comprometemos a assinar o contrato no prazo determinado no documento de convocação, e para esse fim fornecemos os seguintes dados:

Razão Social: _____ CNPJ/MF: _____
Endereço: _____ CEP: _____
Tel./Fax: _____ Endereço Eletrônico (e-mail): _____
Cidade: _____ UF: _____
Banco: 037 Agência: _____ c/c: _____

Caso não seja informado desde já, nos campos acima citados, a agência e conta aberta no Banco do Estado do Pará, em cumprimento ao art. 2º do Decreto Estadual n.º 877/2008 de 31/03/2008, **O LICITANTE DEVERÁ APRESENTAR A SEGUINTE DECLARAÇÃO:**

“NOS COMPROMETEMOS A REALIZAR A REFERIDA ABERTURA DA CONTA NO PRAZO MÁXIMO DE ATÉ 05 (CINCO DIAS) CONSECUTIVOS CONTADOS DA ASSINATURA DO CONTRATO.”

Dados do Representante Legal da Empresa:

Nome: _____
Endereço: _____
CEP: _____ Cidade: _____ UF: _____
CPF/MF: _____ Cargo/Função: _____
RG nº: _____ Expedido por: _____
Naturalidade: _____ Nacionalidade: _____

OBSERVAÇÕES: Em caso de discordância existente entre as especificações deste objeto descritas no COMPRASNET - CATMAT e as especificações constantes do Anexo II - Termo de Referência deste Edital prevalecerão as últimas.

ANEXO II-A - MODELO DE DECLARAÇÃO DE ELABORAÇÃO INDEPENDENTE DE PROPOSTA

Pregão Eletrônico /2014

A empresa _____, CNPJ _____, por meio de seu representante legal, para fins do disposto no Edital do Pregão Eletrônico nº ____/2014 UASG 925803, declara, sob as penas da lei, em especial o art. 299 do Código Penal Brasileiro, que:

(a) a proposta apresentada para participar do Pregão Eletrônico ____/2014 UASG 925803 foi elaborada de maneira independente pela empresa _____ e o conteúdo da proposta não foi, no todo ou em parte, direta ou indiretamente, informado, discutido ou recebido de qualquer outro participante potencial ou de fato do Pregão Eletrônico ____/2014 UASG 925803, por qualquer meio ou por qualquer pessoa;

(b) a intenção de apresentar a proposta elaborada para participar do Pregão Eletrônico ____/2014 UASG 925803, não foi informada, discutida ou recebida de qualquer outro participante potencial ou de fato do Pregão Eletrônico ____/2014 UASG 925803, por qualquer meio ou por qualquer pessoa;

(c) que não tentou, por qualquer meio ou por qualquer pessoa, influir na decisão de qualquer outro participante potencial ou de fato do Pregão Eletrônico ____/2014 UASG 925803, quanto a participar ou não da referida licitação;

(d) que o conteúdo da proposta apresentada para participar do Pregão Eletrônico ____/2014 UASG 925803, não será, no todo ou em parte, direta ou indiretamente, comunicado ou discutido com qualquer outro participante potencial ou de fato do Pregão Eletrônico ____/2014 UASG 925803 antes da adjudicação do objeto da referida licitação;

(e) que o conteúdo da proposta apresentada para participar do Pregão Eletrônico ____/2014 UASG 925803 não foi, no todo ou em parte, direta ou indiretamente, informado, discutido ou recebido de qualquer integrante de BANCO DO ESTADO DO PARÁ S/A antes da abertura oficial das propostas; e

(f) que está plenamente ciente do teor e da extensão desta declaração e que detém plenos poderes e informações para firmá-la.

Belém (PA), ____ de _____ de 2014.

**ANEXO III – MODELO DE DECLARAÇÃO DE INEXISTÊNCIA DE FATO IMPEDITIVO À
HABILITAÇÃO**

[Nome da empresa], CNPJ n.º _____ sediada **[Endereço completo]**,
declara sob as penas da lei, que até a presente data, inexistente fato superveniente impeditivo
para sua habilitação no presente processo licitatório, ciente da obrigatoriedade de declarar
ocorrências posteriores.

Local e Data

Nome e Identidade do Declarante

ANEXO IV - DECLARAÇÃO

Declaramos, em atendimento ao previsto no Edital do Pregão
Eletrônico nº _____ que não possuímos em nosso quadro de pessoal empregado com
menos de 18 (dezoito) anos em trabalho noturno, perigoso ou insalubre e de 16 (dezesesseis)
anos em qualquer trabalho, salvo na condição de aprendiz, nos termos do inciso XXXIII do
art. 7º da Constituição Federal de 1988.

Local e data.

Assinatura e carimbo do representante legal da empresa.

ANEXO V**ATESTADO DE CAPACIDADE TÉCNICA**

(Modelo)

Atestamos para os devidos fins que a empresa **[Razão Social da Empresa licitante]**, inscrita no CNPJ sob o N°. **[da Empresa licitante]**, estabelecida na **[endereço da Empresa licitante]**, presta ou prestou para esta empresa/Entidade **[Razão Social da Empresa Emitente do atestado]**, inscrita no CNPJ sob o N°. **[CNPJ da Empresa Emitente do atestado]**, situada no **[endereço da Empresa Emitente do atestado]**, os seguintes serviços, abaixo especificado(s), no período de (___/___/___ a ___/___/___):

1 **SERVIÇO PRESTADO:** (descrever)

2 **VALOR GLOBAL (R\$):**..... (se possível).

Atestamos ainda, que tais serviços foram executados satisfatoriamente, não existindo, em nossos registros, até a presente data, fatos que desabonem sua conduta e responsabilidade com as obrigações assumidas.

Local e Data

[Nome do Representante da Empresa Emitente]

Cargo / Telefone

OBSERVAÇÃO: EMITIR EM PAPEL TIMBRADO DA EMPRESA/ ENTIDADE OU IDENTIFICÁ-LA LOGO ABAIXO OU ACIMA DO TEXTO, COM NOME, CNPJ, ENDEREÇO, TELEFONES, FAX E E-MAIL.

ANEXO VI – MINUTA DE CONTRATO

MINUTA DE CONTRATO PARA **PRESTAÇÃO DE SERVIÇOS DE SUBSTITUIÇÃO E INCLUSÃO DE CAIXAS ELETRÔNICOS INSTALADOS NAS UNIDADES DO BANPARÁ**, QUE ENTRE SI FAZEM O BANCO DO ESTADO DO PARA S.A. E A EMPRESA XXXXX, COMO ABAIXO MELHOR SE DECLARA:

Pelo presente instrumento particular que, entre si fazem, de um lado o **BANCO DO ESTADO DO PARA S.A.**, instituição financeira, com sede na Avenida Presidente Vargas, nº 251, Bairro Centro, CEP. 66010-000, Belém/PA, inscrito no Ministério da Fazenda sob o CNPJ nº 04.913.711/0001-08, doravante designado **CONTRATANTE** e neste ato representado na forma de seu Estatuto Social, pelo seu Diretor Presidente (qualificação) e por seu Diretor (qualificação), ambos residentes e domiciliados nesta cidade, e, de outro lado, a empresa (NOME), sediada na (endereço), CEP, inscrita no Ministério da Fazenda, sob o CNPJ nº, denominada **CONTRATADA**, neste ato representado por (qualificação) portador(a) do Registro Geral nº XXXXXXXXXXXX e CPF/MF nº XXXXXXXXXXXX, residente e domiciliado na XXXXXXXXXXXX, celebram o presente **CONTRATO DE PRESTAÇÃO DE SERVIÇOS DE SUBSTITUIÇÃO E INCLUSÃO DE CAIXAS ELETRÔNICOS INSTALADOS NAS UNIDADES DO BANPARÁ**, decorrente do procedimento licitatório na modalidade **PREGÃO ELETRÔNICO Nº XXXX/2014**, conforme **Processo nº 1457/2013 – SUEMA-GEENG**, sendo todas as disposições contratuais regidas pelas Leis Federais Nº 8.666/1993, Lei nº. 10.520/2002, com suas alterações posteriores e, supletivamente, pelos Princípios da Teoria Geral dos Contratos e as disposições de Direito Privado, conforme cláusulas e condições a seguir:

CLÁUSULA PRIMEIRA: DO OBJETO

O objeto do presente contrato é a **CONTRATAÇÃO DE EMPRESAS PARA PRESTAÇÃO DE SERVIÇOS DE SUBSTITUIÇÃO E INCLUSÃO DE CAIXAS ELETRÔNICOS INSTALADOS NAS UNIDADES DO BANPARÁ**, conforme especificações técnicas, condições, exigências, obrigações e responsabilidades contidas no Anexo I e demais anexos do Edital nº XXX/2014 e na Proposta de Preços XXXXXXXXXXXXXXXX, as quais fazem parte integrante deste contrato.

CLÁUSULA SEGUNDA: DA VINCULAÇÃO AO EDITAL E DA PROPOSTA

Integram este contrato, como **anexo I** deste instrumento, para todos os fins de direito, o edital e todos os seus anexos e a proposta e as planilhas de composição de preços apresentadas pela CONTRATADA.

PARÁGRAFO PRIMEIRO: Durante a execução do serviço, as medidas de proteção aos empregados e a terceiros, obedecerão ao disposto nas “NORMAS DE SEGURANÇA DO TRABALHO” nas atividades de construção civil.

PARÁGRAFO SEGUNDO: Serão impugnados pela Fiscalização, todos os trabalhos que não satisfaçam as condições contratuais, constituindo-se obrigação da CONTRATADA reparar, corrigir, remover, reconstruir ou substituir, as suas expensas, no total ou em parte, o objeto do presente contrato em que se verificarem vícios, defeitos ou incorreções resultantes da execução ou dos materiais empregados.

PARÁGRAFO TERCEIRO: Na hipótese de incompatibilidade entre a proposta da CONTRATADA e este instrumento de Contrato, prevalecerá o disposto no segundo.

CLÁUSULA TERCEIRA: DAS OBRIGAÇÕES DA CONTRATADA

Para o fiel cumprimento deste contrato, a CONTRATADA se obriga a:

- a) Responsabilizar-se pela adequada execução do contrato, com o atendimento integral das especificações, obrigações, exigências e condições inclusas no Termo de Referência, à legislação e todas as normas vigentes relativas ao objeto contratado, bem como às necessidades e orientações do **CONTRATANTE**;
- b) A CONTRATADA deverá indicar pessoa responsável pelo acompanhamento dos serviços, com poderes para dirimir eventuais dúvidas, solucionar questões não previstas no contrato e apresentar soluções práticas e ágeis para quaisquer problemas que ocorram;
- c) Dar ciência ao **CONTRATANTE**, imediatamente e por escrito, de qualquer anormalidade verificada na execução dos serviços;
- d) Acatar todas as exigências do **CONTRATANTE**, sujeitando-se à ampla e irrestrita fiscalização, prestando todos os esclarecimentos solicitados e atendendo às reclamações formuladas;
- e) Manter durante toda a execução do contrato, em compatibilidade com as obrigações assumidas, todas as condições de habilitação e qualificação exigidas no instrumento convocatório, bem como quanto ao cumprimento da Emenda Constitucional nº 42 à Constituição do Estado do Pará, de 04 de junho de 2008, devendo a empresa **CONTRATADA**, por ocasião da assinatura do Instrumento Contratual, apresentar Declaração de que emprega pessoas com deficiência, na forma prevista na referida Emenda;
- f) Responsabilizar-se pelos empregados que colocar a disposição do **CONTRATANTE**, se for o caso, observadas as legislações trabalhistas e a Lei Previdenciária Social;
- g) Responsabilizar-se pelos danos causados diretamente à administração ou a terceiros, decorrentes de sua culpa ou dolo, quando da execução dos serviços, não

excluindo ou reduzindo essa responsabilidade à fiscalização ou o acompanhamento pelo **CONTRATANTE**;

h) A CONTRATADA ficará responsável por quaisquer danos que venha causar ao patrimônio do Banco, reparando-os as suas custas, durante a execução dos serviços contratados (Art. 69 e 70 da Lei nº 8.666/93);

i) Todos os impostos, taxas, contribuições e outros tributos, por ventura incidentes sobre o serviço contratado, deverão estar inclusos no valor do contrato;

j) As despesas decorrentes de viagens dos técnicos da CONTRATADA serão de responsabilidade exclusiva da mesma;

k) Não subcontratar, no todo ou em parte, sem prévia anuência do **CONTRATANTE**;

l) Caso seja detectado qualquer problema na homologação do objeto do contrato, em qualquer uma das funcionalidades, a CONTRATADA deverá efetuar as devidas correções, sem qualquer ônus para a CONTRATANTE;

m) Não utilizar o nome do CONTRATANTE, ou sua qualidade de CONTRATADA em quaisquer atividades de divulgação empresarial, como, por exemplo, em cartões de visitas, anúncios diversos, impressos etc., sob pena de imediata rescisão do presente contrato, independentemente de aviso ou interpelação judicial ou extrajudicial, sem prejuízo da responsabilidade da CONTRATADA;

n) Garantir, por conta da execução deste contrato, através de ações de contingência, a continuidade dos serviços contratados, nos casos de impossibilidade de execução dos serviços pelos empregados da CONTRATADA.

PARÁGRAFO PRIMEIRO: A responsabilidade da **CONTRATADA** pela prestação de serviço global, objeto desta licitação não será reduzida ou alterada em decorrência da existência da fiscalização do **CONTRATANTE**. Deverá ser antes entendida como uma parceria responsável e de colaboração.

CLÁUSULA QUARTA: DAS OBRIGAÇÕES DO CONTRATANTE

Para o fiel cumprimento deste contrato, o **CONTRATANTE** se obriga a:

a) Prestar todas as informações, todos os dados necessários para a execução do serviço, observados o sigilo profissional e o bancário;

b) Expedir a Ordem de Serviço para o início da execução dos serviços;

c) Acompanhar e fiscalizar a prestação dos serviços por meio de servidor indicado e designado como seu representante;

d) Registrar em relatório as deficiências ocorridas durante a prestação dos serviços, encaminhando cópia à contratada para imediata correção das irregularidades apontadas;

e) Comunicar à **CONTRATADA** toda e qualquer ocorrência relacionada com a prestação dos serviços;

f) Efetuar o pagamento nos prazos e condições estabelecidos neste Contrato;

CLÁUSULA QUINTA: DA FISCALIZAÇÃO

No curso da execução dos serviços, caberá ao CONTRATANTE, diretamente ou por quem vier a indicar, o direito de fiscalizar a fiel observância das disposições contratuais, promovendo a aferição qualitativa e quantitativa dos serviços prestados, sem prejuízo da fiscalização exercida pela CONTRATADA.

PARÁGRAFO PRIMEIRO: A fiscalização de que trata esta cláusula será exercida por empregado lotado na Gerência de **Engenharia (SUEMA/GEENG)**.

PARÁGRAFO SEGUNDO: A fiscalização exercida pelo CONTRATANTE não implica em corresponsabilidade ou do responsável pelo acompanhamento do contrato, não excluindo nem reduzindo a responsabilidade da CONTRATADA, inclusive por danos que possam ser causados ao CONTRATANTE ou a terceiros, por qualquer irregularidade decorrente de culpa ou dolo da CONTRATADA na execução do contrato.

PARÁGRAFO TERCEIRO: A fiscalização não aceitará, sob nenhum pretexto, a transferência de qualquer responsabilidade da CONTRATADA para outras entidades, sejam fabricantes, técnicos, subempreiteiros etc.

CLÁUSULA SEXTA: DA INEXISTÊNCIA DE VÍNCULO EMPREGATÍCIO

Fica desde já entendido que os empregados da CONTRATADA, que prestam o serviço, objeto deste contrato, não possuem qualquer vínculo empregatício como CONTRATANTE.

PARÁGRAFO PRIMEIRO: A **CONTRATADA** obriga-se a realizar suas atividades utilizando profissionais regularmente contratados e habilitados, cabendo-lhe total e exclusiva responsabilidade pelo integral atendimento de toda legislação que rege os negócios jurídicos e que lhe atribua responsabilidades, com ênfase na previdenciária, trabalhista, tributária e cível.

PARÁGRAFO SEGUNDO: A **CONTRATADA** obriga-se a reembolsar ao CONTRATANTE, todas as despesas decorrentes de:

- a) Reconhecimento judicial de titularidade de vínculo empregatício de prepostos seus com o CONTRATANTE, ou qualquer empresa do mesmo grupo econômico;
- b) Reconhecimento judicial de solidariedade ou subsidiariedade do CONTRATANTE ou qualquer outra empresa do mesmo grupo econômico no cumprimento das obrigações previdenciárias da CONTRATADA.

PARÁGRAFO TERCEIRO: O CONTRATANTE não assumirá responsabilidade alguma pelo pagamento de impostos e encargos que competirem à CONTRATADA, nem se obrigará a restituir-lhe valores, principais ou acessórios, que esta, porventura, despende com pagamentos desta natureza.

CLÁUSULA SÉTIMA: DO PREÇO E CONDIÇÕES DE PAGAMENTO

As partes ajustam o preço global dos serviços em R\$-xxx,xx (por extenso).

ITEM	DESCRIÇÃO	UND	QTD	PREÇO UNIT.	VALOR PARCIAL	DESLOCA MENTO	VALOR TOTAL
1	Substituição de cash incluindo retirada e reinstalação de divisória- Ag. Senador Lemos	Un.	15	R\$	R\$		R\$
2	Substituição e instalação de cash incluindo retirada e reinstalação de divisória - Ag. BR Ananindeua	Un.	4	R\$	R\$		R\$
3	Substituição e instalação de cash incluindo retirada e reinstalação de divisória - PA Hospital das Clínicas	Un.	1	R\$	R\$		R\$
4	Substituição e instalação de cash incluindo retirada e reinstalação de divisória - Ag. Icoaraci	Un.	8	R\$	R\$		R\$
5	Substituição e instalação de cash incluindo retirada e reinstalação de divisória - PA Ceasa	Un.	1	R\$	R\$		R\$
6	Substituição e instalação de cash incluindo retirada e reinstalação de divisória - Ag. Estrada Nova	Un.	2	R\$	R\$		R\$
7	Substituição e instalação de cash incluindo retirada e reinstalação de divisória - PA Cosanpa	Un.	1	R\$	R\$		R\$
8	Substituição e instalação de cash incluindo retirada e reinstalação de divisória - PA Mosqueiro	Un.	1	R\$	R\$		R\$
9	Inclusão de cash incluindo fornecimento e instalação de divisória - PA Monte Alegre	Un.	1	R\$	R\$		R\$
10	Substituição e instalação de cash incluindo retirada e reinstalação de divisória - PA Primavera	Un.	1	R\$	R\$		R\$
11	Substituição e instalação de cash incluindo retirada e reinstalação de divisória - PA Floresta do Araguaia	Un.	1	R\$	R\$		R\$
12	Substituição e instalação de cash incluindo retirada e reinstalação de divisória - PA Santo Antonio do Tauá	Un.	1	R\$	R\$		R\$
13	Substituição e instalação de cash incluindo retirada e reinstalação de divisória - PA TJE Fórum Cível	Un.	2	R\$	R\$		R\$
14	Substituição e instalação de cash incluindo retirada e reinstalação de divisória - CAV Custas	Un.	1	R\$	R\$		R\$
15	Substituição e instalação de cash incluindo retirada e reinstalação de divisória - CAV	Un.	2	R\$	R\$		R\$

	Magistrados						
16	Substituição e instalação de cash incluindo retirada e reinstalação de divisória - PA Terra Santa	Un.	2	R\$	R\$		R\$
17	Substituição e instalação de cash incluindo retirada e reinstalação de divisória - PA SEFA Itinga	Un.	1	R\$	R\$		R\$
18	Substituição e instalação de cash incluindo retirada e reinstalação de divisória - PA Abel Figueiredo	Un.	2	R\$	R\$		R\$
19	Substituição e instalação de cash incluindo retirada e reinstalação de divisória - PA Ipixuna	Un.	2	R\$	R\$		R\$
20	Substituição e instalação de cash incluindo retirada e reinstalação de divisória - PA Tracuateua	Un.	2	R\$	R\$		R\$
21	Substituição e instalação de cash incluindo retirada e reinstalação de divisória - PA Anapú	Un.	2	R\$	R\$		R\$
22	Substituição e instalação de cash incluindo retirada e reinstalação de divisória - PA Garrafão do Norte	Un.	1	R\$	R\$		R\$
23	Substituição e instalação de cash incluindo retirada e reinstalação de divisória - PA Salinas	Un.	2	R\$	R\$		R\$
24	Substituição e instalação de cash incluindo retirada e reinstalação de divisória - PA Polícia Civil	Un.	2	R\$	R\$		R\$
25	Substituição e instalação de cash incluindo retirada e reinstalação de divisória - PA São João de Pirabas	Un.	1	R\$	R\$		R\$
TOTAL GERAL							

PARÁGRAFO PRIMEIRO: O pagamento será efetuado EXCLUSIVAMENTE por crédito em conta corrente da CONTRATADA, mantida no Banco do Estado do Pará S/A, conforme disposição contida no art. 2º do Decreto Estadual nº 877 de 31/03/2008.

PARÁGRAFO SEGUNDO: Após a prestação dos serviços, a empresa contratada deverá encaminhar ao BANPARÁ, nota fiscal correspondente aos serviços prestados, os quais serão homologados pela SUEMA/GEENG, que providenciará a ordenação de pagamento.

PARÁGRAFO TERCEIRO: No preço constante do caput desta cláusula já estão incluídos todos os tributos e demais encargos que incidam ou venham a incidir sobre este Contrato e a execução dos serviços referidos, assim como contribuições previdenciárias, fiscais e parafiscais, PIS/PASEP, FGTS, IRRF, emolumentos, seguro de acidente de trabalho, e outros, ficando excluída qualquer solidariedade do CONTRATANTE, por eventuais

autuações. O CONTRATANTE realizará a retenção na fonte dos tributos e contribuições inerentes ao objeto deste contrato, conforme legislação em vigor.

PARÁGRAFO QUARTO: Do valor da nota fiscal/fatura poderá ser deduzido o valor correspondente ao custo de reparação ou de reposição no caso de extravio ou de avaria de bens de propriedade do CONTRATANTE, caso seja constatada a responsabilidade do empregado da CONTRATADA por meio de processo de apuração de irregularidades.

PARÁGRAFO QUINTO: Ocorrendo atraso no pagamento devido pelo CONTRATANTE, desde que não haja culpa da CONTRATADA, o CONTRATANTE, pagará o valor devido atualizado pela alíquota de 0,033% ao dia sobre o valor em atraso.

CLÁUSULA OITAVA: DA APRESENTAÇÃO DE DOCUMENTOS PARA PAGAMENTO

Os pagamentos dos serviços prestados ficarão condicionados, a critério do **CONTRATANTE**, à apresentação, pela **CONTRATADA**, dos seguintes documentos, no original ou cópia autenticada:

- a) Comprovantes dos recolhimentos previdenciários;
- b) Comprovantes dos depósitos do FGTS, realizados na conta vinculada dos empregados da empresa;
- c) Certidão Negativa de Débitos Trabalhistas – CNDT.

PARÁGRAFO PRIMEIRO: O **CONTRATANTE** poderá, a qualquer momento, solicitar à apresentação, pela **CONTRATADA**, no prazo de 10 (dez) dias, dos seguintes documentos, no original ou cópia autenticada:

- a) Prova de quitação com as Fazendas Federal, Estadual e Municipal de seu domicílio ou sede;
- b) Certidão Negativa de Débito – CND, emitida pelo Instituto Nacional de Seguro Social - INSS;
- c) Certidão de Regularidade do FGTS – CRF;
- d) Certidão negativa de falência, recuperação judicial ou extrajudicial;
- e) Certidão quanto à dívida ativa da União;
- f) Inscrição estadual e/ou municipal.
- g) Certidão Negativa de Débitos Trabalhistas – CNDT

PARÁGRAFO SEGUNDO: O descumprimento do disposto nesta cláusula faculta ao **CONTRATANTE** o direito de reter o valor correspondente ao pagamento dos serviços até a regularização da pendência.

CLÁUSULA NONA: DA GARANTIA

Em garantia ao fiel cumprimento de todas as cláusulas e condições do presente contrato, a **CONTRATADA** optará por uma das modalidades de garantia previstas nos incisos de I a III, do parágrafo primeiro, do art. 56, da Lei Nº. 8.666/1993:

- a) Caução em dinheiro ou em títulos da dívida pública, devendo este ter sido emitido sob a forma escritural, mediante registro em sistema centralizado de liquidação e de custódia autorizado pelo Banco Central do Brasil e avaliados pelos seus valores econômicos, conforme definido pelo Ministério da Fazenda.
- b) Fiança bancária.
- c) Seguro-garantia.

PARÁGRAFO PRIMEIRO: O comprovante da efetivação da garantia escolhida pela **CONTRATADA**, deverá ser apresentado ao **CONTRATANTE**, até a assinatura do Contrato, para verificação análise e demais providências, sob a pena de perder a **CONTRATADA**, o direito de contratar com o **CONTRATANTE**.

PARÁGRAFO SEGUNDO: O valor da garantia, equivalente a 5% do valor global do contrato indicado na cláusula quinta, será prestado conforme abaixo:

- a) Em se tratando de caução: será creditado em conta de poupança vinculada ao presente contrato, aberta na agência Belém Centro/BANPARA, em favor do BANCO DO ESTADO DO PARÁ S/A. à ordem da área gestora de contratos e pagamentos, podendo ser aplicada a títulos rentáveis, a crédito do **CONTRATANTE**, sendo que os acréscimos ao principal serão incorporados à caução;
- b) Em se tratando de fiança bancária, em qualquer Instituição Financeira Oficial a critério da **CONTRATADA**;
- c) Em se tratando de seguro garantia: em qualquer seguradora, a critério da **CONTRATADA**.

PARÁGRAFO TERCEIRO: O valor da garantia de que trata esta cláusula ficará bloqueado durante o prazo de vigência do Contrato, somente podendo ser movimentado pelo **CONTRATANTE** para cobertura de danos decorrentes do presente ajuste, independentemente de notificação ou interpelação judicial ou extrajudicial, especialmente pela inexecução de que trata a cláusula décima terceira, sem prejuízo das demais sanções legais ou contratuais.

PARÁGRAFO QUARTO: Na hipótese do valor caucionado permanecer intacto até o final do contrato, o **CONTRATANTE** restituirá acrescido dos rendimentos que forem creditados através da conta de poupança, 30 (trinta) dias após o encerramento da vigência do contrato.

PARÁGRAFO QUINTO: Caso haja reajuste do valor do contrato ou retirada pela ocorrência de fatos que ensejem a utilização de parte ou totalidade do valor da garantia pelo **CONTRATANTE**, para cobertura dos danos causados, fica a **CONTRATADA** obrigada a complementar o valor da garantia no prazo de até 10 (dez) dias úteis de modo a corresponder sempre a 5% (cinco por cento) do valor do contrato.

CLÁUSULA DÉCIMA: DA VIGÊNCIA

O presente contrato terá vigência de 12 (doze) meses contados de sua assinatura, podendo, entretanto, ser prorrogado por iguais e sucessivos períodos até o limite estabelecido em lei.

CLÁUSULA DÉCIMA PRIMEIRA: PRAZO PARA PRESTAÇÃO DOS SERVIÇOS

Os serviços serão prestados na forma e nos prazos previstos no termo de referência, anexo I do edital.

PARÁGRAFO PRIMEIRO: Os prazos de adimplemento das obrigações contratadas admitem prorrogação na forma do art. 57, §1º da lei 8.666/93, pelo que, em sendo necessário, a CONTRATADA deverá requerer a prorrogação dos prazos convencionados, indicando o prazo necessário de conclusão, sempre por escrito, fundamentada e instruída com os documentos necessários à comprovação das alegações. A prorrogação depende da anuência da Administração, nas hipóteses legalmente previstas, devendo ser motivada e celebrada mediante termo aditivo.

PARÁGRAFO SEGUNDO: Os serviços prestados em desacordo com o especificado no Termo de Referência e na proposta da CONTRATADA serão considerados inexecução do Contrato, sujeito às penalidades nele prevista.

CLÁUSULA DÉCIMA SEGUNDA: DO REAJUSTE

Após 12 (doze) meses, contados da assinatura do contrato, os valores em Reais (R\$) serão reajustados por meio de negociação entre as partes, considerando como limite o índice do INPC, do IBGE, referente ao período, ou, caso este não seja divulgado, por qualquer outro índice que vier a ser estabelecido pelo Governo Federal.

CLÁUSULA DÉCIMA TERCEIRA: DAS PENALIDADES:

No caso de atraso injustificado, execução parcial ou inexecução do contrato, a CONTRATADA ficará sujeita, sem prejuízo das responsabilidades civil e criminal, ressalvados os casos devidamente justificados e comprovados, a critério da administração e ainda garantida prévia e ampla defesa, às seguintes cominações administrativas, cumulativamente ou não, com as penalidades previstas neste instrumento, sem prejuízo da apuração das perdas e danos:

- a) Advertência;
- b) multa;
- c) suspensão temporária de participar de licitações e impedimento de contratar com o BANPARÁ, por prazo não superior a 05 (cinco) anos;
- d) declaração de inidoneidade para licitar ou contratar com a administração Pública, enquanto perdurarem os efeitos normativos da punição ou até que seja promovida a reabilitação.

PARÁGRAFO PRIMEIRO: A sanção de advertência poderá ser aplicada nas seguintes hipóteses:

- a) Descumprimento parcial das obrigações e responsabilidades assumidas contratualmente;
- b) Outras ocorrências que possam acarretar transtornos ao desenvolvimento dos serviços do CONTRATANTE, a critério do CONTRATANTE, desde que não caiba aplicação de sanção mais grave.

PARÁGRAFO SEGUNDO: A multa moratória poderá ser cobrada pelo atraso injustificado no cumprimento do objeto ou de prazos estipulados, nos seguintes percentuais:

- a) De 10% (dez por cento) sobre o valor da última fatura paga pelo contrato, no caso de descumprimento de cláusula contratual que não elencados nas hipóteses dos itens anteriores acima, norma da legislação pertinente, execução imperfeita ou em desacordo com as especificações e/ou negligência na execução dos serviços contratados;
- b) De 5% (cinco por cento) sobre o valor global da contratação no caso do adjudicatário/contratado deixar de realizar qualquer uma das obrigações abaixo relacionadas, configurando-se, tais casos, como inexecução total da obrigação assumida:
- c) Assinar o contrato relativo ao objeto que lhe foi adjudicado, salvo se decorrente de motivo de força maior definido em Lei e reconhecido pela autoridade competente, ou entregar a declaração de que emprega pessoas com deficiência, na forma prevista na Emenda Constitucional nº 42, de 04 de junho de 2008, à Constituição do Estado do Pará;
- d) Abrir a conta corrente exigida na forma do Termo de Referência.
- e) Responder pelos encargos fiscais e comerciais resultantes da adjudicação da licitação;
- f) Responder, integralmente, por perdas e danos que vier a causar ao CONTRATANTE ou a terceiros em razão de ação ou omissão, dolosa ou culposa, sua ou dos seus prepostos, independentemente de outras cominações contratuais ou legais a que estiver sujeita;
- g) Manter no curso do contrato, as condições de habilitação, o que será aferido periodicamente pelo CONTRATANTE, nos termos do art. 55, XIII da Lei nº 8.666/93.
- h) De 10% (dez por cento) sobre o valor global do contrato, nos casos de inexecução parcial do contrato;
- i) De 15% (quinze por cento) sobre o valor global do contrato, no caso de descumprimento total do contrato ou, ainda, quando ocorrer reincidência no cometimento de falta pela qual já houver sido a CONTRATADA advertida ou multada;
- j) De 20% sobre o valor global do contrato, no caso de rescisão por falta imputada à CONTRATADA.

PARÁGRAFO QUINTO: O CONTRATANTE poderá aplicar, cumulativamente, à CONTRATADA multa moratória e multa por inexecução deste ajuste.

PARÁGRAFO SEXTO: As multas poderão ser aplicadas cumulativamente com as sanções de advertência, suspensão temporária ou declaração de inidoneidade.

PARÁGRAFO SÉTIMO: A aplicação das multas aludidas nesta cláusula não obsta que o CONTRATANTE rescinda unilateralmente o contrato e aplique as demais sanções.

PARÁGRAFO OITAVO: A critério do CONTRATANTE, as multas poderão ser deduzidas dos pagamentos devidos à CONTRATADA, independentemente de comunicação ou interpelação judicial, sem prejuízo da cobrança judicial no caso de insuficiência dos referidos valores.

PARÁGRAFO NONO: No caso de aplicação de multa moratória, considerar-se-á, como intimação do ato, o recebimento, pela empresa, da comunicação respectiva, por correspondência.

PARÁGRAFO DÉCIMO: A suspensão do direito de licitar e contratar com o CONTRATANTE poderá ser aplicada à CONTRATADA se, por culpa ou dolo prejudicar ou tentar prejudicar a execução deste ajuste, nos seguintes prazos e situações:

a) por seis meses:

- I) atraso no cumprimento das obrigações assumidas contratualmente, que tenha acarretado prejuízos financeiros para o CONTRATANTE;
- II) execução insatisfatória do objeto deste ajuste, se antes tiver havido aplicação da sanção de advertência ou multa, na forma do que dispõem os parágrafos primeiro e segundo da presente cláusula.

b) por dois anos:

- I) não conclusão dos serviços contratados;
- II) prestação do serviço em desacordo com o termo de referência, não efetuando sua correção após solicitação do CONTRATANTE;
- III) cometimento de quaisquer outras irregularidades que acarretem prejuízo ao CONTRATANTE, ensejando a rescisão do contrato por sua culpa;
- IV) condenação definitiva por praticar, por meios dolosos, fraude fiscal no recolhimento de quaisquer tributos;
- V) apresentação, ao CONTRATANTE, de qualquer documento falso ou falsificado, no todo ou em parte, com o objetivo de participar da licitação ou para comprovar, durante a execução do contrato, a manutenção das condições apresentadas na habilitação, bem como quando fizer qualquer tipo de declaração falsa;

VI) demonstraç o, a qualquer tempo, de n o possuir idoneidade para licitar e contratar com o CONTRATANTE, em virtude de atos il citos praticados;

VII) ocorr ncia de ato capitulado como crime pela Lei n  8.666/93, praticado durante o procedimento licitat rio, que venha ao conhecimento do CONTRATANTE ap s a assinatura deste contrato;

VIII) reprodu o, divulga o ou utiliza o, em benef cio pr prio ou de terceiros, de quaisquer informa es de que seus empregados tenham tido conhecimento em raz o da execu o deste contrato, sem consentimento pr vio do CONTRATANTE.

c) por cinco anos, nos termos do art. 7  da Lei n . 10.520/2002, no caso da empresa convocada dentro do prazo de validade da sua proposta, n o celebrar o contrato, deixar de entregar ou apresentar documenta o falsa exigida para o certame, ensejar o retardamento da execu o de seu objeto, n o manter a proposta, falhar ou fraudar na execu o do contrato, comportar-se de modo inid neo ou cometer fraude fiscal sem preju zo das multas previstas em edital e no contrato e das demais comina es legais.

PAR GRAFO D CIMO PRIMEIRO: A declara o de inidoneidade poder  ser proposta ao Secret rio de Estado da Fazenda quando constatada a m -f , a o maliciosa e premeditada em preju zo do CONTRATANTE, evid ncia de atua o com interesses escusos ou reincid ncia de faltas que acarretem preju zo ao CONTRATANTE ou aplica es sucessivas de outras penalidades.

PAR GRAFO D CIMO SEGUNDO: A CONTRATADA que, convocada dentro do prazo de validade de sua Proposta, n o assinar o Contrato, deixar de entregar documenta o exigida no Edital, apresentar documenta o falsa, ensejar o retardamento da execu o de seu objeto, n o manter a Proposta, falhar ou fraudar na execu o do Contrato, comportar-se de modo inid neo, fizer declara o falsa ou cometer fraude fiscal, garantido o direito   ampla defesa, ficar  impedida de licitar e de contratar com a Uni o, Estados, Distrito Federal ou Munic pio, e ser  descredenciada no SICAF, pelo prazo de at  05 (cinco) anos, sem preju zo das multas previstas no Edital e no Contrato e das demais comina es legais.

PAR GRAFO D CIMO TERCEIRO: Ap s a conclus o do processo administrativo, garantida ampla defesa, ser o devolvidos os valores retidos na forma do par grafo oitavo, corrigidos pelo  ndice da poupan a, caso o julgamento seja favor vel   CONTRATADA.

PAR GRAFO D CIMO QUARTO: As penalidades ser o obrigatoriamente registradas, e no caso de suspens o de licitar, a ADJUDICAT RIA/CONTRATADA ser  descredenciada por igual per odo, sem preju zo das multas previstas no edital e das demais comina es legais.

CLAUSULA D CIMA QUARTA: DA RESCIS O

O presente contrato poder  ser rescindido, nas seguintes hip teses:

- a) De comum acordo entre as partes, independente de qualquer motivo, mediante simples aviso prévio de 90 (noventa) dias a contar do recebimento da notificação;
- b) Por inadimplemento da **CONTRATADA** de quaisquer obrigações assumidas neste contrato, sem prejuízo das responsabilidades civil e penal cabíveis, inclusive o disposto na **Cláusula Décima Terceira**;
- c) Liquidação amigável ou judicial ou falência da **CONTRATADA**;
- d) Transferência total ou parcial de obrigações assumidas neste contrato, sem prévia anuência do **CONTRATANTE**, por escrito;
- e) Quando a alteração do contrato social da **CONTRATADA** prejudicar a execução do contrato, a critério do **CONTRATANTE**;
- f) Suspensão temporária ou declaração de inidoneidade da empresa em licitar ou contratar com a Administração Pública.;
- g) A **CONTRATADA** tenha sua idoneidade técnica ou financeira abaladas ou o seu controle acionário modificado de forma a prejudicar a fiel execução de suas obrigações contratuais;
- h) Nas hipóteses previstas nos artigos 77, 78 e 79 da Lei 8.666/93, conforme o caso;
- i) Nos demais casos previstos na legislação aplicável.

CLAUSULA DÉCIMA QUINTA: DOS CASOS OMISSOS

Os casos omissos relacionados a este Contrato regular-se-ão pelos preceitos de Direito Público, aplicando-se-lhes, supletivamente, os princípios da teoria geral dos contratos e as disposições de Direito Privado, na forma dos arts. 54 e 55, inciso XII da Lei n.º 8.666, de 1993, bem como a legislação indicada no preâmbulo do presente Contrato.

CLAUSULA DÉCIMA SEXTA: DAS DISPOSIÇÕES GERAIS:

A tolerância por qualquer das Partes, quanto ao descumprimento das condições aqui estipuladas, será interpretada como mera liberalidade, não podendo ser invocada como novação contratual ou renúncia de direitos.

PARÁGRAFO PRIMEIRO: A **CONTRATADA** se responsabiliza pela perfeita execução deste Contrato, obrigando-se a executá-lo com a observância de todas as normas legais, regulamentares, técnicas e éticas que envolvam a execução, realização e fornecimento de bens e serviços inerentes ao mesmo.

PARÁGRAFO SEGUNDO: O atraso ou a abstenção pelo **CONTRATANTE**, do exercício de quaisquer direitos ou faculdades que lhe assistam em decorrência da lei ou do presente Contrato, bem como a eventual tolerância com atrasos no cumprimento das obrigações assumidas pela **CONTRATADA** não implicarão em novação, não podendo ser interpretados como renúncia a tais direitos ou faculdades, que poderão ser exercidos, a qualquer tempo, a critério exclusivo do **CONTRATANTE**.

CLÁUSULA DÉCIMA SÉTIMA: DO FORO

Fica eleito o Foro da Capital, Belém-PA, com exclusão de qualquer outro, por mais privilegiado que seja para dirimir quaisquer questões relativas ao presente contrato.

CLÁUSULA DÉCIMA OITAVA: DA PUBLICAÇÃO

O extrato do presente contrato será publicado no Diário Oficial do Estado, dentro do prazo de 10 (dez) dias, a contar de sua assinatura, nos termos do artigo 28, § 5º da Constituição do Estado do Pará.

Belém (PA), de de 2014.

BANCO DO ESTADO DO PARÁ S. A.

CONTRATADA

TESTEMUNHAS:

NOME:

CPF:

NOME:

CPF:

ANEXO VII - POLÍTICA DE SEGURANÇA DO BANPARÁ

1. INTRODUÇÃO

A Política de Segurança tem por finalidade fundamentar as normas e procedimentos de segurança implementados pelo BANPARÁ.

2. OBJETIVO

A Política de Segurança do BANPARÁ possui como objetivos específicos:

2.1 - Orientar, por meio de suas diretrizes, as ações de segurança, para reduzir riscos e garantir níveis aceitáveis de segurança pessoal (capital humano), física (ativo patrimonial) e lógica (bens de informação);

2.2 - Definir um conjunto de medidas que assegure proteção ao capital humano, ao ativo patrimonial e aos bens de informação onde a organização se fizer presente;

2.3 - Estabelecer um conjunto de recomendações que assegure a integridade e a confidencialidade dos bens de informação gerados e utilizados no Banco, objetivando a proteção desses bens às ameaças, minimizando os danos, maximizando o retorno dos investimentos e garantindo a continuidade dos negócios;

2.4 - Definir e manter atualizado o Plano de Continuidade de Negócios, a ser elaborado por equipe multidisciplinar, para ocorrências que possam alterar, ameaçar ou interromper as atividades do Banco.

3. DEFINIÇÕES

3.1 – Capital humano:

São todas as pessoas que, direta ou indiretamente, estão envolvidas na consecução do objeto fim da instituição.

3.2 - Bens Patrimoniais:

São todas as instalações físicas, internas e externas, onde a organização se fizer presente.

3.3 - Bens de Informação:

São todas as informações utilizadas no Banco para a realização de seus negócios, os meios utilizados para suportar essas informações e os recursos necessários para acessar essas informações.

3.4 - Proteção e Confiabilidade:

O bem de informação é considerado protegido e confiável quando apresentar simultaneamente as seguintes características e, se indevidamente divulgado ou utilizado, expor o Banco a danos materiais, legais e de imagem:

3.4.1 - Integridade: É exato e completo.

3.4.2 - Confidencialidade: É acessível somente às pessoas autorizadas.

3.4.3 - Disponibilidade: É acessível sempre que necessário.

4. POLÍTICAS

4.1. Segurança de Pessoal:

4.1.1 - Definir critérios de aperfeiçoamento do processo de seleção de funcionários, visando a admissão de profissionais que não representem riscos à segurança do

Banco;

4.1.2 - Planejar treinamentos periódicos para reciclagem e capacitação dos funcionários, mantendo-os atualizados quanto às políticas e diretrizes de segurança de pessoal, patrimonial e lógica;

4.1.3 - Definir mecanismos securitários para o quadro funcional;

4.1.4 - Definir critérios para a formação de equipe multidisciplinar responsável pela elaboração do plano de continuidade de negócios;

4.1.5 - Definir plano de segurança para proteção dos funcionários e dos dirigentes do Banco, inclusive quando em viagem à serviço;

4.1.6 - Elaborar e manter atualizados os manuais de segurança de pessoal, definindo responsabilidades e atribuições específicas para os funcionários e colaboradores.

4.2 - Segurança Patrimonial:

4.2.1 - Definir mecanismos para manutenção e proteção das instalações elétricas/eletrônicas nas unidades do Banco;

4.2.2 - Criar normas e procedimentos de segurança para melhorar a gestão da contratação de terceiros;

4.2.3 - Criar normas e procedimentos específicos que envolvam a plena conservação de suas instalações e edificações;

4.2.4 - Definir mecanismos securitários para cobertura de seu patrimônio;

4.2.5 - Definir mecanismos para garantir que, na alienação ou reutilização de equipamentos, haja remoção das informações classificadas como confidenciais e/ou restritas;

4.2.6 - Criar normas e procedimentos para o descarte de materiais;

4.2.7 - Criar e manter sistema de combate a incêndio em todas as dependências da Instituição;

4.2.8 - Definir sistema de controle de acesso físico capaz de evitar/prevenir perdas materiais, tais como: furtos, roubos, atos de espionagem, sabotagem;

4.2.9 - Definir padronização para segurança patrimonial (muros altos, cerca elétrica, grades, entrada única, etc) em todas as unidades, de modo a evitar acessos indevidos;

4.2.10 – Determinar que os projetos de instalação de novos pontos de atendimento e de reformas atendam os requisitos de segurança vigentes;

4.2.11 – Determinar que nos planos de segurança das unidades do Banco seja contemplado o número mínimo de equipamentos de segurança exigidos em normativos legais e definido pela área de Segurança;

4.2.12 - Definir normas e procedimentos para proteção do meio ambiente natural, no que se refere à conservação das áreas internas e circunvizinhas das unidades;

4.2.13 - Elaborar e manter atualizados o manual de segurança patrimonial, definindo responsabilidades e atribuições específicas para os funcionários e colaboradores;

4.2.14 – Estabelecer normas e procedimentos de auditoria patrimonial para todas as unidades visando garantir o acompanhamento e o cumprimento das políticas;

4.3 - Segurança Lógica:

- 4.3.1** - Criar e manter a sistemática de segurança da informação visando assegurar a confidencialidade, a integridade e a disponibilidade dos bens de informação;
- 4.3.2** - Estabelecer normas para a utilização dos meios de comunicação disponibilizados pelo Banco;
- 4.3.3** - Definir critérios que permitam a classificação dos bens de informação do Banco quanto à sensibilidade e criticidade;
- 4.3.4** - Definir processos de identificação, avaliação e mitigação de riscos aos ativos de Informação;
- 4.3.5** - Definir a segregação dos ambientes computacionais do Banco;
- 4.3.6** - Elaborar e manter atualizado o manual de segurança da informação, definindo responsabilidades e atribuições específicas para os funcionários e colaboradores;
- 4.3.7** - Definir normas e procedimentos de segurança para o desenvolvimento, aquisição, homologação e manutenção de sistemas;
- 4.3.8** - Definir normas e procedimentos de controle de acesso a todos os sistemas corporativos, para a rede interna e acessos remotos;
- 4.3.9** - Definir normas e procedimentos para a elaboração do inventário de todos os ativos de tecnologia da informação;
- 4.3.10** - Definir normas e procedimentos de auditoria de sistema visando o cumprimento das Políticas;
- 4.3.12** - Designar os gestores para gerenciar os aplicativos e sistemas utilizados no Banco;
- 4.3.13** - Definir e implantar Termo de Confidencialidade, Zelo e de Responsabilidade sobre os bens de informações do Banco, que deverá ser assinado por todos os diretores, empregados, estagiários e contratados que, de alguma forma, tenham acesso a essas informações.

5. DAS RESPONSABILIDADES

Caberá ao COMITÊ DE SEGURANÇA FÍSICA E LÓGICA, sob convocação de seu coordenador, titular da Superintendência de Segurança de Tecnologia da Informação – SUSIN, a manutenção, revisão e atualização desta Política de Segurança, e ao Núcleo de Auditoria – NUAUD a apuração de responsabilidade pelo seu descumprimento.

6. CONSIDERAÇÕES FINAIS

A Política de Segurança deverá ser amplamente divulgada a todo o funcionalismo do Banpará, diretores, estagiários e contratados e o seu acesso disponibilizado nos canais internos de comunicação.

Pelo descumprimento das normas e procedimentos constantes das políticas de segurança, má utilização ou danos causados aos bens de informação e patrimoniais, intencionais ou não, responderão administrativamente, sem prejuízo de ação civil e penal cabíveis, os diretores, empregados, estagiários e contratados.